

SZCZEGÓŁOWE SPECYFIKACJE TECHNICZNE

Dotyczące wykonania i odbioru robót drogowych na realizację zadania o nazwie:

„Utwardzenie placu targowego, miejsca parkingowe i zjazd na działkę nr 255 w miejscowości Ułęż”.

SPIS TREŚCI:

D-M 00.00.00.	WYMAGANIA OGÓLNE.	
D 01.00.00.	ROBOTY PRZYGOTOWAWCZE.	
D.01.01.01	Odtworzenie (wyznaczenie) trasy i punktów wysokościowych	14
D 02.00.00.	ROBOTY ZIEMNE	
D 02.01.01	Wykonanie wykopów	19
D 02.03.01	Wykonanie nasypów	25
D 04.00.00.	PODBUDOWY.	
D 04.01.01	Mechaniczne wykonanie koryta pod konstrukcję nawierzchni	33
D 04.01.01	Profilowanie i zagęszczenie podłoża mechanicznie pod warstwy konstrukcyjne	33
D 04.05.01	Podbudowa i ulepszone podłoże z gruntu lub kruszywa stabilizowanego cementem	38
D 04.02.01	Warstwa odsączająca	47
D 08.00.00.	ELEMENTY ULIC.	
D 08.01.01b	Ustawienie krawężników betonowych o wymiarach 15x30 cm na ławie betonowej z oporem	55
D-08.03.01	Ustawienie obrzeży 8x30	65
D 05.00.00.	NAWIERZCHNIE.	
D 05.03.23a.	Wykonanie nawierzchni z kostki brukowej betonowej	69
D 09.00.00	ZIELEŃ DROGOWA	
D-09.01.01	Zieleń drogowa	82

SZCZEGÓŁOWA SPECYFIKACJA TECHNICZNA D-M-00.00.00 WYMAGANIA OGÓLNE

1. WSTĘP

1.1. Przedmiot SST

Przedmiotem niniejszej Szczegółowej Specyfikacji Technicznej (SST) są wymagania ogólne dotyczące wykonania i odbioru robót drogowych na realizację zadania o nazwie:

„**Utwardzenie placu targowego, miejsca parkingowe i zjazd na działkę nr 255 w miejscowości Ułęż**”, które zostały zlecone w ramach kontraktu.

1.2. Zakres stosowania SST.

Szczegółowa specyfikacja techniczna jest stosowana jako dokument przetargowy i kontraktowy przy zlecaniu i realizacji robót wymienionych w punkcie 1.3.

1.3. Zakres robót objętych SST

Ustalenia zawarte w niniejszej specyfikacji, dotyczą zasad prowadzenia i odbioru robót, dla zadania o nazwie „**Utwardzenie placu targowego, miejsca parkingowe i zjazd na działkę nr 255 w miejscowości Ułęż**” i obejmują wymagania ogólne, wspólne dla robót objętych Szczegółowymi Specyfikacjami asortymentowymi.

SST obejmuje również wykonanie robót j.w. w ramach zamówień uzupełniających na istniejącym lub wydłużonym odcinku drogi, których konieczność wykonania może wyniknąć w okresie 3 lat od udzielenia zamówienia (podpisania umowy w sprawie zamówienia publicznego).

1.4. Określenia podstawowe

Użyte w SST wymienione poniżej określenia należy rozumieć w każdym przypadku następująco:

1.4.1. Budowla drogowa - obiekt budowlany, nie będący budynkiem, stanowiący całość techniczno-użytkową (droga/ulica) albo jego część stanowiącą odrębny element konstrukcyjny lub technologiczny (obiekt mostowy, korpus ziemny, węzeł);

1.4.1. Chodnik- wyznaczony pas terenu przy jezdni lub odsunięty od jezdni, o odpowiedniej konstrukcji nawierzchni, przeznaczony do ruchu pieszych, a w przypadkach konstrukcji wzmocnionej – również z dopuszczalnym parkowaniem pojazdów;

1.4.1. Droga/ulica - wydzielony pas terenu przeznaczony do ruchu lub postoju pojazdów oraz ruchu pieszych wraz z wszelkimi urządzeniami technicznymi związanymi z prowadzeniem i zabezpieczeniem ruchu;

1.4.1. Dziennik budowy – zeszyt z ponumerowanymi stronami, opatrzony pieczęcią Zamawiającego, wydany zgodnie z obowiązującymi przepisami, stanowiący urzędowy dokument przebiegu robót budowlanych, służący do notowania zdarzeń i okoliczności zachodzących w toku wykonywania robót, rejestrowania dokonywanych odbiorów robót, przekazywania poleceń i innej korespondencji technicznej pomiędzy Inżynierem projektu (Inspektorem nadzoru), Wykonawcą i projektantem;

1.4.1. Jezdnia - część korony drogi/drogi przeznaczona do ruchu pojazdów;

1.4.1. Inspektor nadzoru - osoba pisemnie wyznaczona przez Zamawiającego lub Inżyniera projektu, działająca w jego imieniu w zakresie przekazanych uprawnień i obowiązków dotyczących sprawowania kontroli zgodności realizacji robót budowlanych z dokumentacją projektową, Normami, Wytycznymi, Szczegółowymi Specyfikacjami Technicznymi, przepisami, zasadami wiedzy technicznej oraz postanowieniami warunków Umowy kontraktu;

1.4.1. Kierownik budowy - osoba wyznaczona przez Wykonawcę, upoważniona do kierowania robotami i do występowania w jego imieniu w sprawach realizacji kontraktu;

1.4.1. Korona drogi/drogi - jezdnie (jezdnie) z poboczami lub chodnikami, zatokami autobusowymi, pasami awaryjnego postoju i pasami dzielącymi jezdnie;

1.4.1. Konstrukcja nawierzchni - układ warstw nawierzchni wraz z technologią ich połączenia;

1.4.2. Koryto - element uformowany w koronie drogi/drogi w celu ułożenia w nim konstrukcji nawierzchni;

1.4.3. Książka obmiarów - akceptowany przez Inżyniera projektu zeszyt z ponumerowanymi stronami służący do wpisywania przez Wykonawcę obmiaru wykonywanych robót w formie wyliczeń, szkiców i ewentualnych dodatkowych załączników. Wpisy w książce obmiarów podlegają potwierdzeniu przez Inżyniera projektu (Inspektora Nadzoru);

1.4.4. Laboratorium - drogowe lub inne laboratorium badawcze, zaakceptowane przez Zamawiającego, niezbędne do przeprowadzenia wszelkich badań i prób związanych z oceną jakości materiałów oraz robót;

1.4.5. Materiały - wszelkie tworzywa niezbędne do wykonania robót, zgodne z dokumentacją projektową i Szczegółowymi Specyfikacjami Technicznymi, zaakceptowane przez Inżyniera projektu;

1.4.6. Nawierzchnia - warstwa lub zespół warstw zapewniających dogodny warunki dla ruchu oraz służących do przyjmowania i rozkładania obciążeń od ruchu na podłoże gruntowe;

a) Warstwa ścierna - górna warstwa nawierzchni poddana bezpośrednio oddziaływaniu ruchu i czynników atmosferycznych;

b) Warstwa wiążąca - warstwa znajdująca się między warstwą ścierną a podbudową, zapewniająca lepsze rozłożenie

naprężeń w nawierzchni i przekazywanie ich na podbudowę;

- c) Warstwa wyrównawcza - warstwa służąca do wyrównania nierówności podbudowy lub profilu istniejącej nawierzchni;
- d) Podbudowa - dolna część nawierzchni służąca do przenoszenia obciążeń od ruchu na podłoże. Podbudowa może składać się z podbudowy zasadniczej i podbudowy pomocniczej;
- e) Podbudowa zasadnicza - górna część podbudowy spełniająca funkcje nośne w konstrukcji nawierzchni. Może ona składać się z jednej lub dwóch warstw;
- f) Podbudowa pomocnicza - dolna część podbudowy spełniająca, obok funkcji nośnych, funkcje zabezpieczenia nawierzchni przed działaniem wody, mrozu i przenikaniem cząstek podłoża. Może zawierać warstwę mrozoochronną, odsączającą lub odcinającą;
- g) Warstwa mrozoochronna - warstwa, której głównym zadaniem jest ochrona nawierzchni przed skutkami działania mrozu;
- h) Warstwa odcinająca - warstwa stosowana w celu uniemożliwienia przenikania cząstek drobnych gruntu do warstwy nawierzchni leżącej powyżej;
- i) Warstwa odsączająca - warstwa służąca do odprowadzenia wody przedostającej się do nawierzchni.

1.4.7. Niweleta - wysokościowe i geometryczne rozwinięcie na płaszczyźnie pionowego przekroju w osi jezdni;

1.4.8. Odpowiednia (bliższa) zgodność - zgodność wykonywanych robót z dopuszczonymi tolerancjami, a jeśli przedział tolerancji nie został określony - z przeciętnymi tolerancjami, przyjmowanymi zwyczajowo dla danego rodzaju robót budowlanych;

1.4.9. Objazd tymczasowy - droga specjalnie przygotowana i odpowiednio utrzymana do przeprowadzenia ruchu publicznego na okres budowy.

1.4.10. Pobocze - część korony drogi przeznaczona do chwilowego postoju pojazdów, umieszczenia urządzeń organizacji i bezpieczeństwa ruchu oraz do ruchu pieszych, służąca jednocześnie do bocznego oparcia konstrukcji nawierzchni.

1.4.11. Pas drogowy - wydzielony liniami granicznymi pas terenu przeznaczony do umieszczania w nim drogi/drogi i związanych z nią urządzeń oraz drzew i krzewów. Pas drogowy może również obejmować teren przewidziany do rozbudowy drogi/drogi i budowy urządzeń chroniących ludzi i środowisko przed uciążliwościami powodowanymi przez ruch na drodze/drogi;

1.4.12. Podłoże nawierzchni - grunt rodzimy lub nasypowy, leżący pod nawierzchnią do głębokości przemarzania;

1.4.13. Podłoże ulepszone nawierzchni - górna warstwa podłoża, leżąca bezpośrednio pod nawierzchnią, ulepszona w celu umożliwienia ulepszenia ruchu budowlanego i właściwego wykonania nawierzchni;

1.4.14. Polecenie Inżyniera projektu - wszelkie polecenia przekazane Wykonawcy przez Inżyniera projektu, w formie pisemnej, dotyczące sposobu realizacji robót lub innych spraw związanych z prowadzeniem budowy;

1.4.15. Projektant - uprawniona osoba prawna lub fizyczna będąca autorem dokumentacji projektowej;

1.4.16. Przedsięwzięcie budowlane - kompleksowa realizacja nowego połączenia drogowego lub całkowita modernizacja/przebudowa (zmiana parametrów geometrycznych trasy w planie i przekroju podłużnym) istniejącego połączenia.

1.4.17. Przepust – budowla o przekroju poprzecznym zamkniętym, przeznaczona do przeprowadzenia cieku, szlaku wędrówek zwierząt dziko żyjących lub urządzeń technicznych przez korpus drogowy.

1.4.18. Przeszkoda naturalna - element środowiska naturalnego, stanowiący utrudnienie w realizacji zadania budowlanego, na przykład dolina, bagno, rzeka, szlak wędrówek dzikich zwierząt itp.

Przeszkoda sztuczna - dzieło ludzkie, stanowiące utrudnienie w realizacji zadania budowlanego, na przykład droga, kolej,

1.4.19. rurociąg, kanał, ciąg pieszy lub rowerowy itp.

1.4.20. Przetargowa dokumentacja projektowa - część dokumentacji projektowej, która wskazuje lokalizację, charakterystykę i wymiary obiektu będącego przedmiotem robót;

1.4.21. Rekultywacja - roboty mające na celu uporządkowanie i przywrócenie pierwotnych funkcji terenom naruszonym w czasie realizacji zadania budowlanego;

1.4.22. Ślepy kosztorys - wykaz robót z podaniem ich ilości (przedmiarem) w kolejności technologicznej ich wykonania;

1.4.23. Teren budowy - teren udostępniony przez Zamawiającego dla wykonania na nim robót oraz inne miejsca wymienione w kontrakcie jako tworzące część terenu budowy.

1.4.24. Zadanie budowlane - część przedsięwzięcia budowlanego, stanowiąca odrębną całość konstrukcyjną lub technologiczną, zdolną do samodzielnego pełnienia funkcji techniczno-użytkowych. Zadanie może polegać na wykonywaniu robót związanych z budową, modernizacją/ przebudową, utrzymaniem oraz ochroną budowli drogowej lub jej elementu.

1.4.25. Pozostałe określenia są zgodne z obowiązującymi odpowiednimi Polskimi Normami.

1.5. Ogólne wymagania dotyczące robót.

Wykonawca robót jest odpowiedzialny za jakość wykonanych robót, bezpieczeństwo wszelkich czynności na terenie budowy, metody użyte przy budowie drogi oraz za ich zgodność z dokumentacją projektową, SST i poleceniami Inżyniera projektu.

1.5.1. Przekazanie terenu budowy

Zamawiający w terminie określonym w dokumentach kontraktowych przekazuje Wykonawcy teren budowy wraz ze wszystkimi wymaganymi uzgodnieniami prawnymi i administracyjnymi, lokalizację i współrzędne punktów głównych

trasy oraz reperów, dziennik budowy oraz dwa egzemplarze dokumentacji projektowej i dwa komplety SST. Z chwilą przejścia terenu budowy Wykonawca jest odpowiedzialny za ochronę przekazanych mu punktów pomiarowych do czasu odbioru ostatecznego robót. Uszkodzone lub zniszczone znaki geodezyjne Wykonawca odtworzy i utrwali na własny koszt.

1.5.2. Dokumentacja.

Dokumentacja będzie zawierać przedmiary i opis przedmiotu zamówienia.

1.5.3. Zgodność robót z dokumentacją i SST.

Dokumentacja, SST oraz dodatkowe dokumenty przekazane Wykonawcy przez Zamawiającego stanowią część Kontraktu, a wymagania wyszczególnione choćby w jednym z nich są obowiązujące dla Wykonawcy tak, jakby były zawarte w całej dokumentacji. W przypadku rozbieżności w ustaleniach poszczególnych dokumentów obowiązuje kolejność ich ważności wymieniona w „Kontraktowych warunkach ogólnych” („Ogólnych warunkach umowy”).

Wykonawca nie może wykorzystywać błędów lub opuszczeń w dokumentach kontraktowych, a o ich wykryciu winien natychmiast powiadomić Inżyniera projektu, który podejmie decyzję o wprowadzeniu odpowiednich zmian i poprawek.

Wszystkie dostarczone i wbudowane materiały oraz wykonane roboty muszą być zgodne z dokumentacją i SST. Dane określone w dokumentacji i w SST są wartościami docelowymi, od których dopuszczalne są odchylenia w ramach przedziału tolerancji określonego w odpowiedniej SST. Cechy materiałów i elementów robót muszą być jednorodne i wykazywać zgodność z określonymi wymaganiami, a rozrzuty tych cech nie mogą przekraczać dopuszczalnego przedziału tolerancji.

W przypadku, gdy materiały lub roboty nie będą w pełni zgodne z dokumentacją lub SST i wpłynie to na niezadowalającą jakość elementu robót, to takie materiały zostaną zastąpione innymi, spełniającymi ustalone wymagania, a elementy robót rozebrane i wykonane ponownie na koszt Wykonawcy.

1.5.4. Zabezpieczenie terenu budowy

Realizacja zadania w ciągu drogi krajowej będzie prowadzona „pod ruchem”, w związku z czym Wykonawca jest zobowiązany do utrzymania ruchu publicznego oraz utrzymania istniejących obiektów (jezdnie, ciągi piesze, znaki drogowe, urządzenia odwodnienia itp.) na terenie budowy, w okresie trwania realizacji kontraktu, aż do zakończenia i odbioru ostatecznego robót.

Przed przystąpieniem do robót Wykonawca przedstawi Inżynierowi projektu do akceptacji, uzgodniony z odpowiednim zarządem drogi i organem zarządzającym ruchem, projekt organizacji ruchu i zabezpieczenia robót w okresie trwania budowy. Projekt organizacji ruchu powinien być na bieżąco aktualizowany przez Wykonawcę, w zależności od potrzeb i postępu robót, z tym że każda zmiana, w stosunku do zatwierdzonego projektu organizacji ruchu, wymaga każdorazowo ponownego zatwierdzenia projektu.

Na czas wykonywania robót Wykonawca dostarczy, zainstaluje i będzie obsługiwał wszystkie tymczasowe urządzenia zapewniające bezpieczeństwo ruchu pojazdów i pieszych oraz terenu budowy, takie jak: zapory, światła ostrzegawcze, sygnały, itp. Wykonawca zapewni stałe warunki widoczności w dzień i w nocy tych zapór i znaków, dla których jest to nieodzowne ze względów bezpieczeństwa. Wszystkie znaki, zapory i inne urządzenia zabezpieczające będą akceptowane przez Inżyniera projektu.

Fakt przystąpienia do robót Wykonawca obwieści publicznie przed ich rozpoczęciem w sposób uzgodniony z Inżynierem projektu oraz przez umieszczenie, w miejscach i ilościach określonych przez Inżyniera projektu, tablic informacyjnych, których treść będzie zatwierdzona przez Inżyniera projektu. Tablice informacyjne będą utrzymywane przez Wykonawcę w dobrym stanie przez cały okres realizacji robót.

Koszt zabezpieczenia terenu budowy nie podlega odrębnej zapłacie i przyjmuje się, że jest włączony w cenę kontraktową.

Wykonawca jest zobowiązany do zabezpieczenia terenu budowy w okresie trwania realizacji kontraktu aż do zakończenia i odbioru ostatecznego robót.

1.5.5. Ochrona środowiska w czasie wykonywania robót

Wykonawca ma obowiązek znać i stosować w czasie prowadzenia robót wszelkie przepisy dotyczące ochrony środowiska naturalnego. W okresie trwania budowy Wykonawca będzie podejmować wszelkie uzasadnione kroki mające na celu stosowanie się do przepisów i norm dotyczących ochrony środowiska na terenie i wokół terenu budowy oraz będzie unikać uszkodzeń lub uciążliwości dla osób lub dóbr publicznych i innych, a wynikających z nadmiernego hałasu, wibracji, zanieczyszczenia lub innych przyczyn powstałych w następstwie jego sposobu działania. Stosując się do tych wymagań Wykonawca będzie miał w szczególności wzgląd na:

- lokalizację baz, warsztatów, magazynów, składowisk, ukopów i dróg dojazdowych;
- utrzymywać teren budowy i miejsca dokopu w stanie bez wody stojącej;
- środki ostrożności i zabezpieczenia przed:
 - zanieczyszczeniem zbiorników i cieków wodnych: pyłami, paliwami, olejami, materiałami bitumicznymi, chemikaliami oraz innymi szkodliwymi substancjami toksycznymi;
 - przekroczeniami norm odnośnie zanieczyszczeń powietrza pyłami i gazami,
 - przekroczeniem dopuszczalnych norm hałasu,

- możliwością powstania pożaru.

1.5.6. Ochrona przeciwpożarowa

Wykonawca będzie przestrzegać przepisy ochrony przeciwpożarowej oraz utrzymywać, wymagany na podstawie odpowiednich przepisów, sprawny sprzęt przeciwpożarowy na terenie baz produkcyjnych, w pomieszczeniach biurowych, socjalnych, magazynach, a także w maszynach budowlanych i pojazdach. Materiały łatwopalne będą składowane w sposób zgodny z odpowiednimi przepisami i zabezpieczone przed dostępem osób trzecich. Wykonawca będzie odpowiedzialny za wszelkie straty spowodowane pożarem wywołanym jako rezultat realizacji robót albo przez personel Wykonawcy.

1.5.7. Materiały szkodliwe dla otoczenia

Materiały, które trwale są szkodliwe dla otoczenia, nie będą dopuszczone do użycia, w szczególności nie dopuszcza się użycia materiałów wywołujących szkodliwe promieniowanie o stężeniu większym od dopuszczalnego, określonego odpowiednimi przepisami. Wszelkie materiały odpadowe użyte do robót będą miały aprobatę techniczną wydaną przez uprawnioną jednostkę, jednoznacznie określającą brak szkodliwego oddziaływania tych materiałów na środowisko.

Materiały, które są szkodliwe dla otoczenia tylko w czasie robót, a po zakończeniu robót ich szkodliwość zanika, np. materiałów pylistych, które mogą być użyte pod warunkiem przestrzegania wymagań technologicznych w budowania. Jeśli użycie takich materiałów wymaga uzyskania pozwolenia od właściwych organów administracji państwowej na podstawie odpowiednich przepisów, Wykonawca powinien je wcześniej uzyskać.

W przypadkach, gdy Wykonawca użył materiałów szkodliwych dla otoczenia zgodnie z SST, a ich użycie spowodowało jakiegokolwiek zagrożenie środowiska, to konsekwencje tego poniesie Zamawiający.

1.5.8. Ochrona własności publicznej i prywatnej

Wykonawca odpowiada za ochronę instalacji na powierzchni ziemi i za urządzenia podziemne, takie jak przewody, rurociągi, kable itp. oraz uzyska od odpowiednich władz będących właścicielami tych urządzeń potwierdzenie informacji dostarczonych mu przez Zamawiającego w ramach planu ich lokalizacji. Wykonawca powiadomi o zamiarze przystąpienia do robót w pobliżu tych urządzeń ich właścicieli oraz zapewni właściwe oznaczenie i zabezpieczenie przed uszkodzeniem tych instalacji i urządzeń w czasie trwania budowy. O fakcie przypadkowego uszkodzenia tych instalacji Wykonawca bezzwłocznie powiadomi Inżyniera projektu i zainteresowane władze oraz będzie z nimi współpracował dostarczając wszelkiej pomocy potrzebnej przy dokonywaniu napraw uszkodzenia. Wykonawca będzie odpowiadać za wszelkie spowodowane przez jego działania uszkodzenia instalacji na powierzchni ziemi i urządzeń podziemnych wykazanych w dokumentach dostarczonych mu przez Zamawiającego. Jeżeli teren budowy przylega do terenów z zabudową mieszkaniową, Wykonawca będzie realizować roboty w sposób powodujący minimalne niedogodności dla mieszkańców. Wykonawca odpowiada za wszelkie uszkodzenia w substancji mieszkaniowej w sąsiedztwie terenu budowy, spowodowane jego działalnością. Inżynier projektu będzie na bieżąco informowany o wszystkich umowach zawartych pomiędzy Wykonawcą a właścicielami nieruchomości i dotyczących korzystania z własności, nie ingerując w takie porozumienia, o ile nie będą one sprzeczne z postanowieniami zawartymi w warunkach umowy.

1.5.9. Ograniczenie obciążeń osi pojazdów

Wykonawca będzie stosować się do ustawowych ograniczeń nacisków osi na drogach publicznych przy transporcie materiałów, sprzętu oraz urządzeń zaplecza na i z terenu robót. Wykonawca uzyska wszelkie niezbędne zezwolenia i uzgodnienia od właściwych władz co do przewozu nietypowych wagowo ładunków ponadnormatywnych i o każdym takim przewozie będzie powiadamiał Inżyniera projektu, co nie zwalnia Wykonawcy od odpowiedzialności za uszkodzenie dróg i urządzeń infrastruktury, spowodowanych ruchem tych pojazdów. Wykonawca nie może używać pojazdów o ponadnormatywnych obciążeniach osi na istniejących i wykonywanych warstwach nawierzchni w obrębie robót i będzie odpowiadał za naprawę wszelkich robót uszkodzonych ruchem budowlanym, zgodnie z poleceniami Inżyniera projektu.

1.5.10. Bezpieczeństwo i higiena pracy

Podczas realizacji robót Wykonawca będzie przestrzegać przepisów dotyczących bezpieczeństwa i higieny pracy, w szczególności zadba, aby personel nie wykonywał pracy w warunkach niebezpiecznych, szkodliwych dla zdrowia oraz nie spełniających odpowiednich wymagań sanitarnych. Wykonawca zapewni i będzie utrzymywał wszelkie urządzenia zabezpieczające, socjalne oraz sprzęt i odpowiednią odzież dla ochrony życia i zdrowia osób zatrudnionych na budowie oraz dla zapewnienia bezpieczeństwa publicznego.

Uznaje się, że wszelkie koszty związane z wypełnieniem wymagań określonych powyżej nie podlegają odrębnej zapłacie i są uwzględnione w cenie kontraktowej.

1.5.11. Ochrona i utrzymanie robót

Wykonawca będzie odpowiadał za ochronę robót i za wszelkie materiały i urządzenia używane do robót od daty przekazania terenu budowy do daty potwierdzenia zakończenia robót, wydanego przez Inżyniera projektu lub do czasu ich odbioru ostatecznego. Utrzymanie robót powinno być prowadzone w taki sposób, aby całość robót lub ich elementy były

w zadowalającym stanie przez cały czas, do momentu odbioru ostatecznego.

Jeśli Wykonawca w jakimkolwiek czasie zaniedba utrzymanie, to na polecenie Inżyniera projektu powinien rozpocząć roboty utrzymaniowe, jednak nie później niż w 24 godziny po otrzymaniu tego polecenia.

1.5.12. Stosowanie się do prawa i innych przepisów

Wykonawca zobowiązany jest znać wszystkie zarządzenia wydane przez władze centralne i miejscowe oraz inne przepisy, regulaminy i wytyczne, które są w jakikolwiek sposób związane z wykonywanymi robotami i będzie w pełni odpowiedzialny za przestrzeganie tych postanowień podczas prowadzenia robót.

Wykonawca będzie przestrzegać praw patentowych i będzie w pełni odpowiedzialny za wypełnienie wszelkich wymagań prawnych odnośnie znaków firmowych, nazw lub innych chronionych praw w odniesieniu do sprzętu, materiałów oraz urządzeń użytych lub związanych z wykonywaniem robót i w sposób ciągły będzie informować Inżyniera projektu o swoich działaniach, przedstawiając kopie zezwoleń i inne odnośne dokumenty. Wszelkie straty, koszty postępowania, obciążenia i wydatki wynikłe z lub związane z naruszeniem jakichkolwiek praw patentowych pokryje Wykonawca, z wyjątkiem przypadków, kiedy takie naruszenie wyniknie z wykonania projektu lub specyfikacji dostarczonej przez Inżyniera projektu.

1.5.13. Równoważność norm i zbiorów przepisów prawnych

Gdziekolwiek w dokumentach kontraktowych powołane są konkretne normy i przepisy, które spełniać mają materiały, sprzęt i inne towary oraz wykonane i zbadane roboty, będą obowiązywać postanowienia najnowszego wydania lub poprawionego wydania powołanych norm i przepisów o ile w warunkach kontraktu nie postanowiono inaczej.

W przypadku gdy powołane normy i przepisy są państwowe lub odnoszą się do konkretnego kraju lub regionu, mogą być również stosowane inne odpowiednie normy zapewniające równy lub wyższy poziom wykonania niż powołane normy lub przepisy, pod warunkiem ich sprawdzenia i pisemnego zatwierdzenia przez Inżyniera projektu. Różnice pomiędzy powołanymi normami a ich proponowanymi zamiennikami muszą być dokładnie opisane przez Wykonawcę i przedłożone Inżynierowi projektu do zatwierdzenia.

2. MATERIAŁY

2.1. Źródła uzyskania materiałów

Źródła uzyskania wszystkich materiałów powinny być wybrane przez Wykonawcę z odpowiednim wyprzedzeniem, przed rozpoczęciem robót. Wykonawca, w terminie ustalonym przez Inżyniera projektu przedstawi do zatwierdzenia, szczegółowe informacje dotyczące proponowanego źródła wytwarzania, zamawiania lub wydobywania tych materiałów jak również odpowiednie świadectwa badań laboratoryjnych oraz dostarczy reprezentatywne próbki materiałów do laboratorium wskazanego przez Inżyniera projektu. Zatwierdzenie partii materiałów z danego źródła nie oznacza automatycznie, że wszelkie materiały z danego źródła uzyskają zatwierdzenie. Wykonawca zobowiązany jest do prowadzenia badań laboratoryjnych w celu wykazania, że materiały uzyskane z dopuszczonego źródła w sposób ciągły spełniają wymagania asortymentowego SST w czasie realizacji robót. Wybrany i zatwierdzony rodzaj materiału nie może być później zmieniony bez zgody Inżyniera projektu.

2.2. Pozyskiwanie materiałów miejscowych

Wykonawca odpowiada za uzyskanie pozwoleń od właścicieli i odnośnych władz na pozyskanie materiałów ze źródeł miejscowych, włączając w to źródła wskazane przez Zamawiającego i jest zobowiązany dostarczyć Inżynierowi projektu wymagane dokumenty przed rozpoczęciem eksploatacji źródła. Wykonawca przedstawi Inżynierowi projektu do zatwierdzenia dokumentację zawierającą raporty z badań terenowych i laboratoryjnych oraz proponowaną przez siebie metodę wydobywania i selekcji, uwzględniając aktualne decyzje o eksploatacji, organów administracji państwowej i samorządowej.

Wykonawca ponosi odpowiedzialność za spełnienie wymagań ilościowych i jakościowych materiałów pochodzących ze źródeł miejscowych. Wykonawca ponosi wszystkie koszty, z tytułu wydobywania materiałów, dzierżawy i inne jakie okażą się potrzebne w związku z dostarczeniem materiałów do robót.

Humus i nadkład czasowo zdjęte z terenu wykopów, dokopów i miejsc pozyskania materiałów miejscowych będą formowane w hałdy i wykorzystane przy zasypce i rekultywacji terenu po ukończeniu robót. Wszelkie odpowiednie materiały pozyskane z wykopów na terenie budowy lub z innych miejsc wskazanych w dokumentach umowy będą wykorzystane do robót lub odwiezione na odkład odpowiednio do wymagań umowy lub wskazań Inżyniera projektu. Wykonawca nie będzie prowadził żadnych wykopów w obrębie terenu budowy poza tymi, które zostały wyszczególnione w dokumentach umowy, chyba, że uzyska na to pisemną zgodę Inżyniera projektu.

Eksploatacja źródeł materiałów będzie zgodna z wszelkimi regulacjami prawnymi obowiązującymi na danym obszarze.

2.3. Materiały nie odpowiadające wymaganiom

Materiały nie odpowiadające wymaganiom zostaną przez Wykonawcę wywiezione z terenu budowy i złożone w miejscu wskazanym przez Inżyniera projektu. Jeśli Inżynier projektu zezwoli Wykonawcy na użycie tych materiałów do

innych robót, niż te dla których zostały zakupione, to koszt tych materiałów zostanie odpowiednio przewartościowany (skorygowany) przez Inżyniera projektu.

Każdy rodzaj robót, w którym znajdują się nie zbadane i nie zaakceptowane materiały, Wykonawca wykonuje na własne ryzyko, licząc się z jego nieprzyjęciem, usunięciem i niezapłaceniem.

2.4. Wariantowe stosowanie materiałów

Jeśli dokumentacja projektowa lub SST przewidują możliwość wariantowego zastosowania rodzaju materiału w wykonywanych robotach, Wykonawca powiadomi Inżyniera projektu o swoim zamiarze co najmniej 3 tygodnie przed użyciem tego materiału, albo w okresie dłuższym, jeśli będzie to potrzebne z uwagi na wykonanie badań laboratoryjnych wymaganych przez Inżyniera projektu. Wybrany i zaakceptowany rodzaj materiału nie może być później ponownie zmieniany bez zgody Inżyniera projektu.

2.5. Przechowywanie i składowanie materiałów

Wykonawca zapewni, aby tymczasowo składowane materiały, do czasu gdy będą one użyte do robót, były zabezpieczone przed zanieczyszczeniami, zachowały swoją jakość i właściwości i były dostępne do kontroli przez Inżyniera projektu. Miejsca czasowego składowania materiałów będą zlokalizowane w obrębie terenu budowy w miejscach uzgodnionych z Inżynierem projektu lub poza terenem budowy w miejscach zorganizowanych przez Wykonawcę i zaakceptowanych przez Inżyniera projektu.

2.6. Inspekcja wytwórni mieszanek

Wytwórnie materiałów mogą być okresowo kontrolowane przez Inżyniera projektu w celu sprawdzenia zgodności stosowanych metod produkcji z wymaganiami. Próbkę materiałów mogą być pobierane w celu sprawdzenia ich właściwości, a wyniki tych kontroli będą stanowić podstawę do akceptacji określonej partii materiałów pod względem jakości. W przypadku, gdy Inżynier projektu będzie przeprowadzał inspekcję wytwórni, muszą być spełnione następujące warunki:

- Inżynier projektu będzie miał zapewnioną współpracę i pomoc Wykonawcy oraz producenta materiałów w czasie przeprowadzania inspekcji;
- Inżynier projektu będzie miał wolny dostęp, w dowolnym czasie, do tych części wytwórni, gdzie odbywa się produkcja materiałów przeznaczonych do realizacji robót;
- Jeżeli produkcja odbywa się w miejscu nie należącym do Wykonawcy, Wykonawca uzyska dla Inżyniera projektu zezwolenie dla przeprowadzenia inspekcji i badań w tych miejscach.

3. SPRZĘT

Wykonawca jest zobowiązany do używania jedynie takiego sprzętu, który nie spowoduje niekorzystnego wpływu na jakość wykonywanych robót oraz jest zgodny z normami ochrony środowiska i przepisami dotyczącymi jego użytkowania. Sprzęt używany do robót powinien być zgodny z ofertą Wykonawcy i powinien odpowiadać pod względem typów i ilości wskazaniom zawartym w SST, a w przypadku braku takich ustaleń, sprzęt powinien być uzgodniony i zaakceptowany przez Inżyniera projektu. Liczba i wydajność jednostek sprzętowych powinny gwarantować przeprowadzenie robót, zgodnie z zasadami określonymi w dokumentacji projektowej, SST i wskazaniami Inżyniera projektu. Sprzęt będący własnością Wykonawcy lub wynajęty do wykonania robót ma być utrzymywany w dobrym stanie przez konserwację, naprawy lub wymianę jednostek niesprawnych, w pełnej gotowości do pracy.

Wykonawca dostarczy Inżynierowi projektu kopie dokumentów potwierdzających dopuszczenie sprzętu do użytkowania i badań okresowych, tam gdzie jest to wymagane przepisami.

Jeżeli dokumentacja projektowa lub SST przewidują możliwość wariantowego użycia sprzętu przy wykonywanych robotach, Wykonawca powiadomi Inżyniera projektu o swoim zamiarze wyboru i uzyska jego akceptację przed użyciem sprzętu. Wybrany sprzęt, po akceptacji Inżyniera projektu, nie może być później ponownie zmieniany bez jego zgody.

Jakikolwiek sprzęt, maszyny, urządzenia i narzędzia nie gwarantujące zachowania warunków umowy, zostaną przez Inżyniera projektu zdyskwalifikowane i nie dopuszczone do robót.

4. TRANSPORT

Wykonawca jest zobowiązany do stosowania jedynie takich środków transportu, które nie wpłyną niekorzystnie na jakość wykonywanych robót i właściwości przewożonych materiałów. Liczba środków transportu powinna zapewniać prowadzenie robót zgodnie z zasadami określonymi w dokumentacji projektowej, SST i wskazaniami Inżyniera projektu, w terminie przewidzianym umową.

Przy ruchu po drogach publicznych pojazdy będą spełniać wymagania dotyczące przepisów ruchu drogowego w odniesieniu do dopuszczalnych nacisków na oś i innych parametrów technicznych.

Wykonawca będzie usuwać na bieżąco, na własny koszt, wszelkie zanieczyszczenia, uszkodzenia spowodowane jego pojazdami na drogach publicznych oraz dojazdach do miejsc robót.

5. WYKONANIE ROBÓT

Wykonawca jest odpowiedzialny za prowadzenie robót zgodnie z warunkami umowy oraz za jakość zastosowanych materiałów, za stosowane metody prowadzenia robót oraz jakość wykonanych robót, za ich zgodność z dokumentacją projektową, wymaganiami SST oraz poleceniami Inżyniera projektu.

Wykonawca jest odpowiedzialny za dokładne wytyczenie w planie i wyznaczenie wysokości wszystkich elementów robót zgodnie z wymiarami i rzędnymi określonymi w dokumentacji projektowej lub przekazanymi na piśmie przez Inżyniera projektu. Błędy popełnione przez Wykonawcę w wytyczeniu i wyznaczaniu robót zostaną, usunięte przez Wykonawcę na własny koszt, z wyjątkiem, kiedy dany błąd okaże się skutkiem błędu zawartego we wcześniej dostarczonych danych Wykonawcy na piśmie przez Inżyniera projektu. Sprawdzenie wytyczenia robót lub wyznaczenia wysokości przez Inżyniera projektu nie zwalnia Wykonawcy od odpowiedzialności za ich dokładność.

Decyzje Inżyniera projektu dotyczące akceptacji lub odrzucenia materiałów i elementów robót będą oparte na wymaganiach określonych w dokumentach umowy, dokumentacji projektowej i w SST, a także w normach i wytycznych. Przy podejmowaniu decyzji Inżynier projektu uwzględni wyniki badań materiałów i robót, rozrzuty normalnie występujące przy produkcji i przy badaniach materiałów, doświadczenia z przeszłości, wyniki badań naukowych oraz inne czynniki wpływające na rozważaną kwestię.

Polecenia Inżyniera projektu powinny być wykonywane przez Wykonawcę w czasie określonym przez Inżyniera projektu, pod groźbą zatrzymania robót. Skutki finansowe z tego tytułu poniesie Wykonawca.

6. KONTROLA JAKOŚCI ROBÓT

6.1. Program zapewnienia jakości

Wykonawca jest zobowiązany opracować i przedstawić do akceptacji Inżyniera projektu program zapewnienia jakości, w którym powinien określić zamierzony sposób wykonywania robót, możliwości techniczne, kadrowe i plan organizacji robót gwarantujący wykonanie robót zgodnie z dokumentacją projektową, SST oraz ustaleniami. Program zapewnienia jakości powinien zawierać część ogólną oraz odrębną dla każdego asortymentu robót część szczegółową.

6.1.1. Część ogólna powinna opisać:

- organizację wykonania robót, w tym terminy i sposób prowadzenia robót;
- organizację ruchu na budowie wraz z oznakowaniem robót;
- sposób zapewnienia bhp;
- wykaz zespołów roboczych, ich kwalifikacje i przygotowanie praktyczne;
- wykaz osób odpowiedzialnych za jakość i terminowość wykonania poszczególnych elementów robót;
- system (sposób i procedurę) proponowanej kontroli i sterowania jakością wykonywanych robót;
- wyposażenie w sprzęt i urządzenia do pomiarów i kontroli (opis laboratorium własnego lub laboratorium, któremu Wykonawca zamierza zlecić prowadzenie badań);
- sposób oraz formę gromadzenia wyników badań laboratoryjnych, zapis pomiarów, nastaw mechanizmów sterujących, a także wyciąganych wniosków i zastosowanych korekt w procesie technologicznym, proponowany sposób i formę przekazywania tych informacji Inżynierowi projektu.

6.1.2. Części szczegółowe powinny opisać:

- wykaz maszyn i urządzeń stosowanych na budowie z ich parametrami technicznymi oraz wyposażeniem w mechanizmy do sterowania i urządzenia pomiarowo-kontrolne;
- rodzaje i ilość środków transportu oraz urządzeń do magazynowania i załadunku materiałów, spoiw, lepiszczy, kruszyw itp.;
- sposób zabezpieczenia i ochrony ładunków przed utratą ich właściwości w czasie transportu;
- sposób i procedurę pomiarów i badań (rodzaj i częstotliwość, pobieranie próbek, legalizacja i sprawdzanie urządzeń, itp.) prowadzonych podczas dostaw materiałów, wytwarzania mieszanek i wykonywania poszczególnych elementów robót;
- sposób postępowania z materiałami i robotami nie odpowiadającymi wymaganiom.

6.2. Zasady kontroli jakości robót

Celem kontroli robót będzie takie sterowanie ich przygotowaniem i wykonaniem, aby osiągnąć założoną jakość robót. Wykonawca jest odpowiedzialny za pełną kontrolę robót i jakości materiałów. Dla osiągnięcia tego celu Wykonawca zapewni odpowiedni system kontroli, włączając personel, laboratorium, sprzęt, zaopatrzenie i wszystkie urządzenia niezbędne do pobierania próbek i badań materiałów oraz robót.

Przed zatwierdzeniem systemu kontroli Inżynier projektu może zażądać od Wykonawcy przeprowadzenia badań w celu zademonstrowania, że poziom ich wykonywania jest zadowalający.

Wykonawca będzie przeprowadzać pomiary i badania materiałów oraz robót z częstotliwością zapewniającą stwierdzenie, że roboty wykonano zgodnie z wymaganiami zawartymi w dokumentacji projektowej i SST. Minimalne wymagania co do zakresu badań i ich częstotliwość są określone w asortymentowych SST, normach i wytycznych. W przypadku, gdy nie zostały one tam określone, Inżynier projektu ustali jaki zakres kontroli jest konieczny, aby zapewnić wykonanie robót zgodnie z umową.

Wykonawca dostarczy Inżynierowi projektu świadectwa, że wszystkie stosowane urządzenia i sprzęt badawczy posiadają ważną legalizację, zostały prawidłowo wykalibrowane i odpowiadają wymaganiom norm określających procedury badań.

Inżynier projektu będzie mieć nieograniczony dostęp do pomieszczeń laboratoryjnych, w celu ich inspekcji. Inżynier projektu będzie przekazywać Wykonawcy pisemne informacje o jakichkolwiek niedociągnięciach dotyczących urządzeń laboratoryjnych, sprzętu, zaopatrzenia laboratorium, pracy personelu lub metod badawczych.

Jeżeli niedociągnięcia te będą tak poważne, że mogą wpłynąć ujemnie na wyniki badań, Inżynier projektu natychmiast wstrzyma użycie do robót badanych materiałów i dopuści je do użycia dopiero wtedy, gdy niedociągnięcia w pracy laboratorium Wykonawcy zostaną usunięte i stwierdzona zostanie odpowiednia jakość tych materiałów.

Wszystkie koszty związane z organizowaniem i prowadzeniem badań materiałów ponosi Wykonawca.

6.3. Pobieranie próbek

Próbki będą pobierane losowo, przy czym zaleca się stosowanie statystycznych metod pobierania próbek, opartych na zasadzie, że wszystkie jednostkowe elementy produkcji mogą być z jednakowym prawdopodobieństwem wytypowane do badań. Inżynier projektu będzie mieć zapewnioną możliwość udziału w pobieraniu próbek.

Pojemniki do pobierania próbek będą dostarczone przez Wykonawcę, a ich rodzaj i wielkość powinny być zaakceptowane przez Inżyniera projektu.

Próbki dostarczone przez Wykonawcę do badań kontrolnych wykonywanych przez laboratorium wskazane przez Inżyniera projektu będą odpowiednio opisane i oznakowane, w sposób zaakceptowany przez Inżyniera projektu. Na polecenie Inżyniera projektu Wykonawca będzie przeprowadzać dodatkowe badania materiałów, które budzą wątpliwości co do jakości, o ile kwestionowane materiały nie zostaną przez Wykonawcę usunięte lub ulepszone z własnej woli. Koszty tych dodatkowych badań pokrywa Wykonawca tylko w przypadku potwierdzenia nieprawidłowości, w przeciwnym przypadku koszty te pokrywa Zamawiający.

6.4. Badania i pomiary

Wszystkie badania i pomiary będą przeprowadzone zgodnie z wymaganiami norm, a w przypadku, gdy normy nie obejmują jakiegokolwiek badania wymaganego w asortymentowym SST, będą stosowane wytyczne krajowe, albo inne procedury, zaakceptowane przez Inżyniera projektu.

Przed przystąpieniem do pomiarów lub badań, Wykonawca powiadomi Inżyniera projektu o rodzaju, miejscu i terminie pomiaru lub badania, a po ich wykonaniu Wykonawca przedstawi na piśmie ich wyniki do akceptacji Inżynierowi projektu.

6.5. Raporty z badań

Wykonawca będzie przekazywać Inżynierowi projektu kopie raportów z wynikami badań niezwłocznie, nie później jednak niż w terminie określonym w programie zapewnienia jakości. Raporty te będą przez Wykonawcę sporządzane na formularzach według wzoru dostarczonego przez Inżyniera projektu lub innych, przez niego zaakceptowanych.

6.6. Badania prowadzone przez Inżyniera projektu

Inżynier projektu jest uprawniony do dokonywania kontroli, pobierania próbek i badania materiałów w miejscu ich wytwarzania/pozyskiwania, a Wykonawca i producent materiałów są zobowiązani do udzielenia mu w tym niezbędnej pomocy.

Inżynier projektu, dokonując weryfikacji systemu kontroli robót prowadzonego przez Wykonawcę, poprzez między innymi swoje badania, będzie oceniać zgodność materiałów i robót z wymaganiami SST na podstawie wyników własnych badań kontrolnych, jak i wyników badań dostarczonych przez Wykonawcę. Inżynier projektu ma prawo do pobierania próbek materiałów i prowadzenia badań, niezależnie od Wykonawcy, na koszt Zamawiającego. Jeżeli wyniki tych badań wykażą, że raporty Wykonawcy są niewiarygodne, to Inżynier projektu oprze się wyłącznie na własnych badaniach przy ocenie zgodności materiałów i robót z dokumentacją projektową i SST. Może również zlecić, sam lub poprzez Wykonawcę, przeprowadzenie powtórnych lub dodatkowych badań niezależnemu laboratorium, w takim przypadku całkowite koszty powtórnych lub dodatkowych badań i pobierania próbek poniesione zostaną przez Wykonawcę.

6.7. Certyfikaty i deklaracje

Inżynier może dopuścić do użycia:

1. Wyroby posiadające znak CE – bez ograniczeń;
2. Wyroby, które nie posiadają znaku CE – pod warunkiem, gdy:
 - a) wyrób został wyprodukowany na terytorium Polski
 - w zgodzie z istniejącą Polską Normą a producent załączył deklarację zgodności z tą normą,
 - w przypadku braku Polskiej Normy lub istotnej różnicy od jej zapisów, to w zgodzie z uzyskaną aprobatą techniczną, a producent załączył deklarację zgodności z tą aprobatą,
 - posiada znak budowlany świadczący o zgodności z Polską Normą wyrobu albo aprobatą techniczną, a producent załączył odpowiednią informację o wyrobie;

- b) wyrób został wyprodukowany poza terytorium Polski, ale udzielono mu aprobaty technicznej a producent załączył do wyrobu deklarację zgodności z tą aprobatą;
 - c) jest to wyrób umieszczony w odpowiednim wykazie wyrobów mających niewielkie znaczenie dla zdrowia i bezpieczeństwa, dla których producent wydał deklarację zgodności z uznanymi regułami sztuki budowlanej;
3. Jednostkowego, w danym obiekcie budowlanym wyrobu wytworzonego według indywidualnej dokumentacji technicznej, dla którego producent wydał specjalne oświadczenie o zgodności wyrobu z tą dokumentacją oraz z przepisami.

Wyrób budowlany, który posiada oznakowanie CE lub znak budowlany, albo posiada deklarację zgodności, nie może być modyfikowany bez utraty ważności dokumentów dopuszczających do wbudowania. W przypadku zastosowania modyfikacji należy uzyskać aprobatę techniczną dla tego wyrobu.

W przypadku materiałów, dla których ww. dokumenty są wymagane przez SST, każda partia dostarczona do robót będzie posiadać te dokumenty, określające w sposób jednoznaczny jej cechy.

Produkty przemysłowe muszą posiadać ww. dokumenty wydane przez producenta, a w razie potrzeby poparte wynikami badań wykonanych przez niego. Kopie wyników tych badań będą dostarczone przez Wykonawcę Inżynierowi.

Jakiegokolwiek materiały, które nie spełniają tych wymagań będą odrzucone.

6.8. Dokumenty budowy

6.8.1. Dziennik budowy

Dziennik budowy jest wymaganym dokumentem prawnym obowiązującym Zamawiającego i Wykonawcę w okresie od przekazania Wykonawcy terenu budowy do końca okresu gwarancyjnego. Odpowiedzialność za prowadzenie dziennika budowy, zgodnie z obowiązującymi przepisami [2], spoczywa na Wykonawcy.

Zapisy w dzienniku budowy będą dokonywane na bieżąco i będą dotyczyć przebiegu robót, stanu bezpieczeństwa ludzi i mienia oraz technicznej i gospodarczej strony budowy.

Każdy zapis w dzienniku budowy będzie opatrzony datą jego dokonania, podpisem osoby, która dokonała zapisu, z podaniem jej imienia i nazwiska oraz stanowiska służbowego. Zapisy będą czytelne, dokonane trwałą techniką, w porządku chronologicznym, bezpośrednio jeden pod drugim, bez przerw.

Załączone do dziennika budowy protokoły i inne dokumenty będą oznaczone kolejnym numerem załącznika i opatrzone datą i podpisem Wykonawcy i Inżyniera projektu. Do dziennika budowy należy wpisywać w szczególności:

- datę przekazania Wykonawcy terenu budowy;
- datę przekazania przez Zamawiającego dokumentacji projektowej;
- datę uzgodnienia przez Inżyniera projektu programu zapewnienia jakości i harmonogramów robót;
- terminy rozpoczęcia i zakończenia poszczególnych elementów robót;
- przebieg robót, trudności i przeszkody w ich prowadzeniu, okresy i przyczyny przerw w robotach;
- uwagi i polecenia Inżyniera projektu;
- daty zarządzenia wstrzymania robót, z podaniem powodu;
- zgłoszenia i daty odbiorów robót zanikających i ulegających zakryciu, częściowych i ostatecznych odbiorów robót;
- wyjaśnienia, uwagi i propozycje Wykonawcy;
- stan pogody i temperaturę powietrza w okresie wykonywania robót podlegających ograniczeniom lub wymaganiom szczególnym w związku z warunkami klimatycznymi;
- dane dotyczące czynności geodezyjnych (pomiarowych) dokonywanych przed i w trakcie wykonywania robót;
- dane dotyczące sposobu wykonywania zabezpieczenia robót;
- wyniki prób poszczególnych elementów budowli z podaniem, kto je przeprowadzał;
- inne istotne informacje o przebiegu robót.

Propozycje, uwagi i wyjaśnienia Wykonawcy, wpisane do dziennika budowy będą przedłożone Inżynierowi projektu do ustosunkowania się. Decyzje Inżyniera projektu wpisane do dziennika budowy Wykonawca podpisuje z zaznaczeniem ich przyjęcia lub zajęciem stanowiska.

Wpis projektanta do dziennika budowy obliguje Inżyniera projektu do ustosunkowania się, projektant jednak nie jest stroną umowy i nie ma uprawnień do wydawania poleceń Wykonawcy robót.

Dopuszczalne jest przeniesienie zapisów, które ze względu na dużą objętość nie mogą znaleźć miejsca w dzienniku budowy do innych dokumentów budowy (dot. np. wyników badań laboratoryjnych, danych dotyczących jakości materiałów, zgodności warunków geotechnicznych itp.),

6.8.2. Książka obmiarów

Książka obmiarów stanowi dokument pozwalający na rozliczenie faktycznego postępu każdego z elementów robót. Obmiary wykonanych robót przeprowadza się w sposób ciągły w jednostkach przyjętych w kosztorysie i wpisuje do książki obmiarów.

6.8.3. Dokumenty laboratoryjne

Dzienniki laboratoryjne, deklaracje zgodności lub certyfikaty zgodności materiałów, orzeczenia o jakości materiałów, recepty robocze i kontrolne wyniki badań Wykonawcy będą gromadzone w formie uzgodnionej w programie zapewnienia jakości. Dokumenty te stanowią załączniki do odbioru robót. Winny być udostępnione na każde życzenie Inżyniera projektu.

6.8.4. Pozostałe dokumenty budowy

Do dokumentów budowy zalicza się, oprócz wymienionych w pkt. 6.8.1 – 6.8.3 następujące dokumenty:

- protokoły przekazania terenu budowy,
- umowy cywilno-prawne z osobami trzecimi i inne umowy cywilno-prawne,
- protokoły odbioru robót,
- protokoły z narad i ustaleń,
- korespondencję budowy drogi.
- zgodność rzeczywistych warunków geotechnicznych z ich opisem w dokumentacji projektowej; dane dotyczące jakości materiałów, pobierania próbek oraz wyniki przeprowadzonych badań z podaniem, kto je przeprowadzał.

6.8.5. Przechowywanie dokumentów budowy

Dokumenty budowy będą przechowywane na terenie budowy w miejscu odpowiednio zabezpieczonym. Zaginięcie któregośkolwiek z dokumentów budowy spowoduje jego natychmiastowe odtworzenie w formie przewidzianej prawem. Wszelkie dokumenty budowy będą zawsze dostępne dla Inżyniera projektu i przedstawiane do wglądu na życzenie Zamawiającego.

7. OBMIAR ROBÓT**7.1. Ogólne zasady obmiaru robót**

Obmiar robót będzie określać faktyczny zakres wykonywanych robót zgodnie z dokumentacją projektową i SST, w jednostkach ustalonych w kosztorysie. Obmiaru robót dokonuje Wykonawca po pisemnym powiadomieniu Inżyniera projektu o zakresie obmierzanego robót i terminie obmiaru, co najmniej na 3 dni przed tym terminem. Wyniki obmiaru będą wpisane do książki obmiarów. Z obmiaru nie należy potrącać powierzchni urządzeń obcych znajdujących się w podbudowie lub nawierzchni, których powierzchnia jest mniejsza od 1 m².

Jakikolwiek błąd lub przeoczenie (opuszczenie) w ilościach podanych w ślepym kosztorysie lub gdzie indziej w SST nie zwalnia Wykonawcy od obowiązku ukończenia wszystkich robót. Błędne dane zostaną poprawione wg pisemnej instrukcji Inżyniera projektu.

Obmiar gotowych robót będzie przeprowadzony z częstotnością wymaganą do celu miesięcznych rozliczeń Wykonawcy lub w innym czasie określonym w umowie lub oczekiwanym przez Wykonawcę i Inżyniera projektu.

7.2. Zasady określania ilości robót i materiałów

Długości i odległości pomiędzy wyszczególnionymi punktami skrajnymi będą obmierzone poziomo wzdłuż lub prostopadłe do linii osiowej. Jeśli asortymentowe SST, właściwe dla danych robót nie wymagają tego inaczej, objętości będą wyliczone w m³ jako długość pomnożona przez średni przekrój. Ilości, które mają być obmierzone wagowo, będą ważone w tonach lub kilogramach zgodnie z wymaganiami asortymentowego SST.

7.3. Urządzenia i sprzęt pomiarowy

Wszystkie urządzenia i sprzęt pomiarowy, stosowany w czasie obmiaru robót zostaną dostarczone przez Wykonawcę i muszą być zaakceptowane przez Inżyniera projektu. Wszystkie urządzenia pomiarowe będą przez Wykonawcę utrzymywane w dobrym stanie, w całym okresie trwania robót, jeżeli urządzenia te lub sprzęt wymagają badań atestujących to Wykonawca będzie posiadać ważne świadectwa legalizacji.

7.4. Wagi i zasady ważenia

Wykonawca dostarczy i zainstaluje urządzenia wagowe odpowiadające odnośnym wymaganiom SST oraz będzie utrzymywać to wyposażenie, zapewniając w sposób ciągły zachowanie dokładności ważenia wg norm zatwierdzonych przez Inżyniera projektu.

7.5. Czas przeprowadzenia obmiaru

Obmiary będą przeprowadzone przed częściowym lub ostatecznym odbiorem odcinków robót, a także w przypadku występowania dłuższej przerwy w robotach. Obmiar robót zanikających przeprowadza się w czasie ich wykonywania, a obmiar robót podlegających zakryciu przeprowadza się przed ich zakryciem. Prace pomiarowe do obmiaru oraz nieodzowne obliczenia będą wykonane w sposób zrozumiały i jednoznaczny. Wymiary skomplikowanych powierzchni lub objętości będą uzupełnione odpowiednimi szkicami umieszczonymi na karcie książki obmiarów. W razie braku miejsca szkice mogą być dołączone w formie oddzielnego załącznika do książki obmiarów, którego wzór zostanie uzgodniony z Inżynierem projektu.

8. ODBIÓR ROBÓT

8.1. Rodzaje odbiorów robót

W zależności od ustaleń odpowiednich asortymentowych SST, roboty podlegają następującym etapom odbioru:

- odbiorowi robót zanikających i ulegających zakryciu,
- odbiorowi częściowemu,
- odbiorowi ostatecznemu,
- odbiorowi pogwarancyjnemu.

8.2. Odbiór robót zanikających i ulegających zakryciu

Odbiór robót zanikających i ulegających zakryciu polega na finalnej ocenie ilości i jakości wykonywanych robót, które w dalszym procesie realizacji ulegną zakryciu. Odbiór robót zanikających i ulegających zakryciu będzie dokonany w czasie umożliwiającym wykonanie ewentualnych korekt i poprawek bez hamowania ogólnego postępu robót. Odbioru robót dokonuje Inżynier projektu. Gotowość danej części robót do odbioru zgłasza Wykonawca wpisem do dziennika budowy i jednoczesnym powiadomieniem Inżyniera projektu. Odbiór będzie przeprowadzony niezwłocznie, nie później jednak niż w ciągu 3 dni od daty zgłoszenia wpisem do dziennika budowy i powiadomienia o tym fakcie Inżyniera projektu. Jakość i ilość robót ulegających zakryciu ocenia Inżynier projektu na podstawie dokumentów zawierających komplet wyników badań laboratoryjnych i w oparciu o przeprowadzone pomiary, w konfrontacji z dokumentacją projektową, SST i uprzednimi ustaleniami.

8.3. Odbiór częściowy

Odbiór częściowy polega na ocenie ilości i jakości wykonanych części robót. Odbioru częściowego robót dokonuje się wg zasad jak przy odbiorze ostatecznym robót. Odbioru robót dokonuje Inżynier projektu.

8.4. Odbiór ostateczny robót**8.4.1. Zasady odbioru ostatecznego robót**

Odbiór ostateczny polega na finalnej ocenie rzeczywistego wykonania robót w odniesieniu do ich ilości, jakości i wartości. Całkowite zakończenie robót oraz gotowość do odbioru ostatecznego będzie stwierdzona przez Wykonawcę wpisem do dziennika budowy z bezzwłocznym powiadomieniem na piśmie o tym fakcie Inżyniera projektu. Odbiór ostateczny robót nastąpi w terminie ustalonym w dokumentach umowy, licząc od dnia potwierdzenia przez Inżyniera projektu zakończenia robót i przyjęcia dokumentów, o których mowa w pkt. 8.4.2.

Odbioru ostatecznego robót dokona komisja wyznaczona przez Zamawiającego w obecności Inżyniera projektu i Wykonawcy. Komisja odbierająca roboty dokona ich oceny jakościowej na podstawie przedłożonych dokumentów, wyników badań i pomiarów, ocenie wizualnej oraz zgodności wykonania robót z dokumentacją projektową i SST. W toku odbioru ostatecznego robót komisja zapozna się z realizacją ustaleń przyjętych w trakcie odbiorów robót zanikających i ulegających zakryciu, zwłaszcza w zakresie wykonania robót uzupełniających i robót poprawkowych.

W przypadkach niewykonania wyznaczonych robót poprawkowych lub robót uzupełniających w warstwie ścieralnej lub robotach wykończeniowych, komisja przerwie swoje czynności i ustali nowy termin odbioru ostatecznego.

W przypadku stwierdzenia przez komisję, że jakość wykonanych robót w poszczególnych asortymentach nieznacznie odbiega od wymaganej dokumentacją projektową i SST z uwzględnieniem tolerancji i nie ma większego wpływu na cechy eksploatacyjne obiektu i bezpieczeństwo ruchu, komisja dokona potrąceń, oceniając pomniejszoną wartość wykonanych robót w stosunku do wymagań przyjętych w dokumentach umowy.

8.4.2. Dokumenty do odbioru ostatecznego

Podstawowym dokumentem do dokonania odbioru ostatecznego robót jest protokół odbioru ostatecznego robót sporządzony wg wzoru ustalonego przez Zamawiającego. Do odbioru ostatecznego Wykonawca jest zobowiązany przygotować następujące dokumenty:

- dokumentację projektową podstawową z naniesionymi zmianami oraz dodatkową, jeśli została sporządzona w trakcie realizacji umowy;
- szczegółowe specyfikacje techniczne (podstawowe z dokumentów umowy i ewentualne uzupełniające lub zamienne);
- recepty i ustalenia technologiczne;
- oryginały dzienników budowy i książek obmiarów;
- wyniki pomiarów kontrolnych oraz badań i oznaczeń laboratoryjnych, zgodne z SST;
- deklaracje zgodności lub certyfikaty zgodności wbudowanych materiałów zgodnie z SST;
- opinię technologiczną sporządzoną na podstawie wszystkich wyników badań i pomiarów załączonych do dokumentów odbioru, wykonanych zgodnie z SST.

W przypadku, gdy według komisji, roboty pod względem przygotowania dokumentacyjnego nie będą gotowe do odbioru ostatecznego, komisja w porozumieniu z Wykonawcą wyznaczy ponowny termin odbioru ostatecznego robót.

Wszystkie zarządzone przez komisję roboty poprawkowe lub uzupełniające będą zestawione wg wzoru ustalonego przez Zamawiającego. Termin wykonania robót poprawkowych i robót uzupełniających wyznaczy komisja.

8.5. Odbiór pogwarancyjny

Odbiór pogwarancyjny polega na ocenie wykonanych robót związanych z usunięciem wad stwierdzonych przy

odbiorze ostatecznym i zaistniałych w okresie gwarancyjnym. Odbiór pogwarancyjny będzie dokonany na podstawie oceny wizualnej obiektu z uwzględnieniem zasad opisanych w pkt 8.4 „Odbiór ostateczny robót”

9. PODSTAWA PŁATNOŚCI

9.1. Ustalenia ogólne

Podstawą płatności jest cena jednostkowa skalkulowana przez Wykonawcę za jednostkę obmiarową ustaloną dla danej pozycji kosztorysu. Dla pozycji kosztorysowych wycenionych ryczałtowo podstawą płatności jest wartość (kwota) podana przez Wykonawcę w danej pozycji kosztorysu. Cena jednostkowa lub kwota ryczałtowa pozycji kosztorysowej będzie uwzględniać wszystkie czynności, wymagania i badania składające się na jej wykonanie, określone dla tej roboty w SST i w dokumentacji projektowej. Ceny jednostkowe lub kwoty ryczałtowe robót będą obejmować:

robocizną bezpośrednią wraz z towarzyszącymi kosztami;

wartość zużytych materiałów wraz z kosztami zakupu, magazynowania, ewentualnych ubytków i transportu na teren budowy;

wartość pracy sprzętu wraz z towarzyszącymi kosztami;

koszty pośrednie i zysk kalkulacyjny;

podatki obliczone zgodnie z obowiązującymi przepisami.

Do cen jednostkowych nie należy wliczać podatku VAT.

10. PRZEPISY ZWIĄZANE

Ustawa z dnia 7 lipca 1994 r. - Prawo budowlane (Dz. U. Nr 89, poz. 414 z późniejszymi zmianami).

Zarządzenie Ministra Infrastruktury z dnia 19 listopada 2001 r. w sprawie dziennika budowy, montażu i rozbiórki oraz tablicy informacyjnej (Dz. U. Nr 138, poz. 1555).

Ustawa z dnia 21 marca 1985 r. o drogach publicznych (tekst jednolity Dz. U. z 2007 Nr 19, poz. 115 z późniejszymi zmianami)

D- 01.01.01 Odtworzenie trasy i punktów wysokościowych oraz przeniesienie punktów osnowy geodezyjnej.

SZCZEGÓŁOWA SPECYFIKACJA TECHNICZNA

D- 01.00.00 ROBOTY PRZYGOTOWAWCZE

D- 01.01.01 Odtworzenie trasy i punktów wysokościowych oraz przeniesienie punktów osnowy geodezyjnej.

45233000-9 CPV:Roboty w zakresie konstruowania, fundamentowania oraz wykonania nawierzchni autostrad,dróg.

1. WSTĘP

1.1. Przedmiot SST

Przedmiotem niniejszej szczegółowej specyfikacji technicznej (SST) są wymagania dotyczące wykonania i odbioru robót związanych z geodezyjnym odtworzeniem , usytuowania jej elementów oraz punktów wysokościowych.

1.2. Zakres stosowania SST

Szczegółowa specyfikacja techniczna jest stosowana jako dokument przetargowy i kontraktowy przy zlecaniu i realizacji robót wymienionych w punkcie 1.3.

1.3. Zakres robót objętych SST

Ustalenia zawarte w niniejszej specyfikacji, zgodnie z dokumentacją projektową, dotyczą zasad prowadzenia i odbioru robót związanych z zadaniem p.n.: „**Utwardzenie placu targowego, miejsca parkingowe i zjazd na działkę nr 255 w miejscowości Ułęż**”.

i obejmują geodezyjne odtworzenie (wyznaczenie) w terenie równinnym osi drogi i usytuowania jej elementów oraz obsługą geodezyjną realizacji zadania wraz z przeniesieniem kolidujących punktów osnowy geodezyjnej, ustaleniem ich nowych współrzędnych, łączenie z ich zgłoszeniem do Państwowego Zasobu Geodezyjnego.

W zakres robót pomiarowych, związanych z odtworzeniem trasy i punktów wysokościowych wchodzi:

- a) sprawdzenie wyznaczenia sytuacyjnego i wysokościowego punktów głównych osi trasy i punktów wysokościowych,
- b) uzupełnienie osi trasy dodatkowymi punktami (wyznaczenie osi),
- c) wyznaczenie dodatkowych punktów wysokościowych (reperów roboczych),
- d) wyznaczenie przekrojów poprzecznych,
- e) zastabilizowanie punktów w sposób trwały, ochrona ich przed zniszczeniem oraz oznakowanie w sposób ułatwiający odszukanie i ewentualne odtworzenie
- f) wykonanie robót j.w . w ramach zamówień uzupełniających na istniejącym lub wydłużonym odcinku drogi, których konieczność wykonania może wynikać w okresie 3 lat od udzielenia zamówienia (podpisania umowy w sprawie zamówienia publicznego).

SST obejmuje również wykonanie robót j.w . w ramach zamówień uzupełniających na istniejącym lub wydłużonym odcinku drogi, których konieczność wykonania może wynikać w okresie 3 lat od udzielenia zamówienia (podpisania umowy w sprawie zamówienia publicznego).

1.4. Określenia podstawowe:

1.4.1 Punkty główne trasy - punkty załamania osi drogi, punkty kierunkowe oraz początkowy i końcowy punkt trasy.

1.4.2 Punkt osnowy geodezyjnej- punkt w terenie, dla którego określono współrzędne płaskie lub wysokościowe w przyjętym układzie współrzędnych z użyciem metod geodezyjnych..

1.4.3 Pozostałe określenia są zgodne z obowiązującymi odpowiednimi Polskimi Normami i z definicjami podanymi w SST D-00.00.00. „Wymagania ogólne” pkt 1.4.

1.5. Ogólne wymagania dotyczące robót.

Ogólne wymagania dotyczące robót podano w SST D-M 00.00.00 „Wymagania ogólne” pkt 1.5.

Wykonawca robót jest odpowiedzialny za jakość wykonanych robót oraz za ich zgodność z dokumentacją projektową, SST i poleceniami Inżyniera projektu.

2. MATERIAŁY

2.1.Ogólne wymagania dotyczące materiałów

Ogólne wymagania dotyczące materiałów, ich pozyskiwania i składowania podano w SST D-M-00.00.00 „Wymagania ogólne” pkt 2.

2.2. Rodzaje materiałów

D- 01.01.01 Odtworzenie trasy i punktów wysokościowych oraz przeniesienie punktów osnowy geodezyjnej.

Do utrwalenia punktów głównych drogi, leżących w obszarze nawierzchni, należy stosować bolce stalowe średnicy 5mm i długości 4 – 5cm, Natomiast dla pozostałych punktów głównych, leżących w obszarze nieutwardzonym - pale drewniane z gwoździem lub prętem stalowym, słupki betonowe lub rury metalowe o długości ok. 0,50m. Pale drewniane, umieszczane poza granicą robót ziemnych, w sąsiedztwie punktów załamania trasy powinny mieć średnicę 15 – 20cm i długość 1,50 - 1,70m.

Do stabilizacji pozostałych punktów, leżących w obszarze nawierzchni, należy stosować bolce stalowe średnicy 5mm i długości 4 – 5cm, a dla pozostałych punktów pośrednich, leżących w obszarze nieutwardzonym, paliki drewniane średnicy 5 – 8cm i długości około 0,30m.

„Świadki” wbijane obok palików powinny mieć długość około 0,50m i przekrój prostokątny.

Materiały do wyznaczenia osi i punktów wysokościowych powinny być zaakceptowane przez Inżyniera projektu.

Do utrwalania punktów osnowy geodezyjnej należy stosować: słupy betonowe lub granitowe, bolce metalowe lub rurki metalowych z podcentrem po uprzednim sprawdzeniu centryczności znaku naziemnego nad płytą i ponownym pomiarze głębokości posadowienia płyty i słupa.

Punkty bliskie należy zamierzyć do dwóch punktów kierunkowych. Konstrukcja dowiązania powinna zapewniać dwa niezależne wyznaczenia współrzędnych punktów bliskich. Pomiar długości i kątów wykonać z dokładnością przewidzianą dla III klasy.

W dziennikach pomiaru należy rysować konstrukcję dowiązania.

Punkty wykonanej osnowy należy pomalować farbą na górnej powierzchni znaku.

3. SPRZĘT

3.1. Ogólne wymagania dotyczące sprzętu

Ogólne wymagania dotyczące sprzętu podano w SST D-M-00.00.00 „Wymagania ogólne” pkt 3.

3.2. Sprzęt pomiarowy

Wyznaczenie trasy drogi i punktów wysokościowych należy wykonywać przy użyciu sprzętu geodezyjnego posiadającego aktualne świadectwa legalizacji, przyrządów mierniczych takich jak: teodolity lub tachometry, niwelatory, dalmierze, sprzęt GPS, tyczki, łąty, taśmy stalowe szpilki. Sprzęt stosowany do wyznaczania osi trasy i punktów wysokościowych oraz punktów osnowy geodezyjnej powinien gwarantować uzyskanie wymaganej dokładności pomiarów oraz posiadać wymagane przepisami świadectwa legalizacji.

4. TRANSPORT

4.1. Ogólne wymagania dotyczące transportu

Ogólne wymagania dotyczące transportu podano w SST D-M-00.00.00 „Wymagania ogólne” pkt 4.

4.2. Transport sprzętu i materiałów.

Sprzęt geodezyjny i materiały do odtworzenia trasy można przewozić dowolnymi środkami transportu w warunkach zabezpieczających sprzęt pomiarowy przed wstrząsami, zawilgoceniem lub uszkodzeniem.

5. WYKONANIE ROBÓT

5.1. Ogólne zasady wykonania robót

Ogólne zasady wykonania robót podano w SST D-M-00.00.00 „Wymagania ogólne” pkt 5.

5.2. Zasady wykonywania prac pomiarowych

Prace pomiarowe obejmują wszystkie czynności umożliwiające i mające na celu odtworzenie w terenie osi drogi oraz lokalizacji obiektów i elementów wyposażenia, zgodnie z dokumentacją projektową.

Prace pomiarowe powinny być wykonane zgodnie z obowiązującymi Instrukcjami GUGiK [1 – 7] przez osoby posiadające odpowiednie kwalifikacje i uprawnienia.

Zamawiający przekazuje Wykonawcy wytyczone i zastabilizowane w terenie punkty główne osi drogi oraz punkty wysokościowe (repery robocze).

Punkty wierzchołkowe trasy drogi i pozostałe punkty główne do tyczenia powinny być zastabilizowane w sposób trwały, a także dowiązane do punktów pomocniczych, położonych poza granicą robót.

Zamawiający dostarcza Wykonawcy szkice wytyczenia trasy drogi, wykaz punktów wysokościowych oraz wszelkie inne dane, niezbędne do zidentyfikowania tych punktów w terenie.

Punkty wierzchołkowe, punkty główne osi trasy drogi oraz repery robocze muszą być zaopatrzone w oznaczenia określające w sposób wyraźny i jednoznaczny charakter i położenie tych punktów. Przyjęcie przez Wykonawcę tych punktów powinno być dokonane w obecności Inżyniera projektu.

Również punkty pośrednie, wprowadzane przez Wykonawcę muszą być zaopatrzone w oznaczenia określające w sposób wyraźny i jednoznaczny charakter i położenie tych punktów. Forma i wzór tych oznaczeń powinny być zaakceptowane przez Inżyniera projektu.

Wykonawca jest odpowiedzialny za ochronę wszystkich punktów pomiarowych i ich oznaczeń w czasie trwania robót. W przypadku zniszczenia znaków pomiarowych przez Wykonawcę lub z powodu zaniedbania Wykonawcy, a ich odtworzenie jest konieczne do dalszego prowadzenia robót, to takie znaki zostaną odtworzone na koszt Wykonawcy.

W oparciu o dokumenty dostarczone przez Zamawiającego Wykonawca przeprowadza obliczenia i pomiary geodezyjne niezbędne do szczegółowego wytyczenia robót. W szczególności Wykonawca powinien sprawdzić czy rzędne terenu określone w dokumentacji projektowej są zgodne z rzeczywistymi rzędnymi terenu.

O jakichkolwiek błędach wykrytych podczas sytuacyjno - wysokościowego odtwarzania trasy Wykonawca powinien natychmiast powiadomić Inżyniera projektu. Ukształtowanie terenu na odcinku robót, do którego Wykonawca zgłosił istnienie błędów, nie powinno być zmieniane przed podjęciem odpowiedniej decyzji przez Inżyniera projektu. Usunięcie takich błędów odbywa się na koszt Zamawiającego.

Wszystkie roboty dodatkowe, wynikające z różnic rzędnych terenu podanych w dokumentacji projektowej i rzędnych rzeczywistych, akceptowane przez Inżyniera projektu, zostaną wykonane na koszt Zamawiającego.

Zaniechanie powiadomienia Inżyniera projektu oznacza, że roboty dodatkowe w takim przypadku obciążają Wykonawcę.

Wszelkie prace pomiarowe, konieczne dla prawidłowego wykonywania robót, są obowiązkiem Wykonawcy.

Wszystkie roboty, które bazują wyłącznie na pomiarach Wykonawcy nie mogą być rozpoczęte przed zaakceptowaniem wyników pomiarów przez Inżyniera projektu.

Wykonawca ponosi odpowiedzialność za następstwa niezgodności wykonanych robót z dokumentacją projektową, SST oraz zmianami w nich wprowadzonymi przez Inżyniera projektu.

5.3. Wyznaczenie osi.

Tyczenie osi drogi należy wykonać w oparciu o dokumentację projektową oraz dane geodezyjne przekazane przez Zamawiającego, przy wykorzystaniu sieci poligonizacji państwowej albo osnowy geodezyjnej, określonej w dokumentacji projektowej.

Oś drogi powinna być wyznaczona i zastabilizowana, poza punktami głównymi, w punktach pośrednich w odległościach zgodnych z dokumentacją projektową, lecz nie rzadziej, niż co 50 metrów.

Dopuszczalne odchylenie sytuacyjne wytyczonej osi trasy, w stosunku do dokumentacji projektowej, nie może być większe niż ± 5 cm.

Usunięcie bolców stalowych lub pali z osi trasy jest dopuszczalne tylko wówczas, gdy Wykonawca robót zastąpi je odpowiednimi palami po obu stronach osi, umieszczonymi poza granicą robót.

5.3. Sprawdzenie wyznaczenia punktów głównych osi trasy i punktów wysokościowych

Punkty wierzchołkowe trasy i inne punkty główne powinny być zastabilizowane w sposób trwały, przy użyciu pali drewnianych lub słupków betonowych, a także dowiązane do punktów pomocniczych, położonych poza granicą robót ziemnych. Maksymalna odległość pomiędzy punktami głównymi na odcinkach prostych nie może przekraczać 500 m.

Zamawiający powinien założyć robocze punkty wysokościowe (repery robocze) wzdłuż osi trasy drogowej, a także przy każdym obiekcie inżynierskim.

Maksymalna odległość między reperami roboczymi wzdłuż trasy drogowej w terenie płaskim powinna wynosić 500 metrów.

Repery robocze należy założyć poza granicami robót związanych z wykonaniem trasy drogowej i obiektów towarzyszących. Jako repery robocze można wykorzystać punkty stałe na stabilnych, istniejących budowlach wzdłuż trasy drogowej. O ile brak takich punktów, repery robocze należy założyć w postaci słupków betonowych lub grubych kształtowników stalowych, osadzonych w gruncie w sposób wykluczający osiadanie, zaakceptowany przez Inżyniera.

Rzędne reperów roboczych należy określać z taką dokładnością, aby średni błąd niwelacji po wyrównaniu był mniejszy od 4 mm/km, stosując niwelację podwójną w nawiązaniu do reperów państwowych.

Repery robocze powinny być wyposażone w dodatkowe oznaczenia, zawierające wyraźne i jednoznaczne określenie nazwy reperu i jego rzędnej.

5.4. Zakładanie punktów wysokościowych.

Zakres długości drogi nie wymaga od Wykonawcy zakładania dodatkowych punktów wysokościowych (reperów roboczych) wzdłuż osi drogi poza przekazanymi przez Zamawiającego wytyczonymi i zastabilizowanymi w terenie punktami wysokościowymi.

5.5. Wyznaczenie przekrojów poprzecznych.

Wyznaczenie przekrojów poprzecznych obejmuje wytyczenie krawędzi wykopów i nasypów na

D- 01.01.01 Odtworzenie trasy i punktów wysokościowych oraz przeniesienie punktów osnowy geodezyjnej.

powierzchni terenu (określenie granicy robót ziemnych) i powinno być wykonywane w miejscach przekrojów poprzecznych zgodnie z dokumentacją projektową oraz w lokalizacjach uzupełniających dla poprawnego przeprowadzenia robót i zaakceptowanych przez Inżyniera projektu.

Do wyznaczenia krawędzi nasypów i wykopów należy stosować dobrze widoczne paliki, a odległość między palikami należy dostosować do ukształtowania terenu oraz geometrii. Odległość ta, co najmniej powinna odpowiadać odstępowi kolejnych przekrojów poprzecznych w dokumentacji projektowej. Profilowanie poszczególnych wyznaczanych przekrojów musi umożliwiać wykonanie wykopów i nasypów o zarysie zgodnym z dokumentacją projektową.

6. KONTROLA JAKOŚCI ROBÓT

6.1. Ogólne zasady kontroli jakości robót

Ogólne zasady kontroli jakości robót podano w SST D-M-00.00.00 „Wymagania ogólne” pkt6.

6.2. Kontrola jakości prac pomiarowych

Kontrolę jakości prac pomiarowych związanych z odtworzeniem (wyznaczeniem) osi trasy drogi i punktów wysokościowych oraz punktów osnowy geodezyjnej należy prowadzić według ogólnych zasad określonych w Instrukcjach i Wytycznych GUGiK [1 - 7] oraz System Referencyjny Wytyczne Stosowania GDDKiA

6.3. Sprawdzenie robót pomiarowych.

Sprawdzenie robót pomiarowych powinno być przeprowadzone wg następujących zasad:

- oś drogi należy sprawdzić we wszystkich punktach charakteryzujących załamania profilu podłużnego i krzywizn w planie sytuacyjnym
- punkty osnowy geodezyjnej należy sprawdzić czy zostały przeniesione zgodnie z obowiązującym prawem.

7. OBMIAR ROBÓT

Ogólne zasady obmiaru robót podano w SST D-M-00.00.00 „Wymagania ogólne” pkt.7.

7.1. Jednostka obmiarowa

Jednostką obmiarową robót związanych z odtworzeniem (wyznaczeniem) trasy w terenie jest 1 kilometr [km] trasy drogi. Obmiar robót związanych z wyposażeniem drogi jest częścią obmiaru trasy drogi.

8. ODBIÓR ROBÓT

8.1. Ogólne zasady odbioru robót

Ogólne zasady odbioru robót podano w SST DM-00.00.00 „Wymagania ogólne” pkt.8

Roboty uznaje się za wykonane zgodnie z dokumentacją projektową, SST i wymaganiami Inżyniera projektu, jeżeli wszystkie pomiary i badania z zachowaniem tolerancji wg pkt 6 dały wyniki pozytywne.

8.2. Odbiór robót pomiarowych

Odbiór robót związanych z odtworzeniem (wyznaczeniem) trasy w terenie następuje na podstawie szkiców i dzienników pomiarów geodezyjnych lub protokołów z kontroli geodezyjnej, które Wykonawca przedkłada Inżynierowi projektu.

9. PODSTAWA PŁATNOŚCI

9.1. Ogólne ustalenia dotyczące podstawy płatności

Ogólne ustalenia dotyczące podstawy płatności podano w SST D-M-00.00.00 „Wymagania ogólne” pkt 9.

9.2. Cena jednostki obmiarowej

Cena jednostkowa odtworzenia (wyznaczenia) 1 km trasy i punktów wysokościowych w terenie obejmuje:

- sprawdzenie wyznaczenia punktów głównych osi drogi oraz ich punktów wysokościowych,
- uzupełnienie osi dodatkowymi punktami sytuacyjnymi wg potrzeb,
- wyznaczenie przekrojów poprzecznych z ewentualnym wytyczeniem dodatkowych przekrojów,
- wykonywanie pomiarów bieżących w miarę postępu robót,
- zastabilizowanie wyznaczonych punktów w sposób trwały, zapewnienie ich ochrony przed zniszczeniem oraz oznakowanie ułatwiające odszukanie i ewentualne odtworzenie.

10. PRZEPISY ZWIĄZANE

10.1. Polskie Normy

10.2. Inne dokumenty

D- 01.01.01 Odtworzenie trasy i punktów wysokościowych oraz przeniesienie punktów osnowy geodezyjnej.

- 1 Instrukcja techniczna 0-1. Ogólne zasady wykonywania prac geodezyjnych.
- 2 Instrukcja techniczna G-3. Geodezyjna obsługa inwestycji. GUGiK Warszawa 1979.
- 3 Instrukcja techniczna G-1. Geodezyjna osnowa pozioma. GUGiK 1978.
- 4 Instrukcja techniczna G-2. Wysokościowa osnowa geodezyjna. GUGiK 1983.
- 5 Instrukcja techniczna G-4. Pomiary sytuacyjne i wysokościowe. GUGiK 1979.
- 6 Wytyczne techniczne G-3.2. Pomiary realizacyjne. GUGiK 1983.
- 7 Wytyczne techniczne G-3.1. Osnowy realizacyjne. GUGiK 1983.

SZCZEGÓŁOWA SPECYFIKACJA TECHNICZNA**D-02.00.00 ROBOTY ZIEMNE****D-02.01.01 Wykonanie wykopów****45111000-8 CPV: Roboty w zakresie burzenia, roboty ziemne****1. WSTĘP****1.1. Przedmiot SST**

Przedmiotem niniejszej szczegółowej specyfikacji technicznej (SST) są wymagania dotyczące wykonania i odbioru liniowych robót ziemnych w formie wykopów.

1.2. Zakres stosowania SST

Szczegółowa specyfikacja techniczna jest stosowana jako dokument przetargowy i kontraktowy przy zlecaniu i realizacji robót wymienionych w punkcie 1.3.

1.3. Zakres robót objętych SST

Ustalenia zawarte w niniejszej specyfikacji, zgodnie z dokumentacją projektową, dotyczą zasad prowadzenia i odbioru robót związanych z zadaniem p.n.: „**Utwardzenie placu targowego, miejsca parkingowe i zjazd na działkę nr 255 w miejscowości Ułęż**” i obejmują:

- wykonanie wykopów mechanicznie w gr. kat. I-V z transportem urobku na odkład na odległość 6-15 km oraz zagospodarowanie urobku przez Wykonawcę we własnym zakresie;

SST obejmuje również wykonanie robót j.w. w ramach zamówień uzupełniających na istniejącym lub wydłużonym odcinku drogi, których konieczność wykonania może wyniknąć w okresie 3 lat od udzielenia zamówienia (podpisania umowy w sprawie zamówienia publicznego).

1.4. Określenia podstawowe:

1.4.1. Korpus drogowy – nasyp lub wykop obejmujący koronę drogi i skarpy wykopów;

1.4.2. Głębokość wykopu - różnica rzędnej terenu i rzędnej robót ziemnych, wyznaczonych w osi wykopu;

1.4.3. Wykop płytki - wykop, którego głębokość jest mniejsza niż 1 m;

1.4.4. Wykop średni - wykop, którego głębokość jest zawarta w granicach od 1 do 3 m.

1.4.5. Grunt skalisty - grunt rodzimy, lity lub spękany o nie przesuniętych blokach, którego próbki nie wykazują zmian objętości ani nie rozpadają się pod działaniem wody destylowanej oraz mają wytrzymałość na ściskanie R_c ponad 0,2 MPa. Wymaga użycia środków wybuchowych albo narzędzi pneumatycznych lub hydraulicznych do odspojenia;

1.4.6. Grunt nieskalisty - każdy grunt rodzimy, nie odpowiadający podanym wyżej cechom gruntu skalistego

1.4.7. Odkład - miejsce wbudowania lub składowania (odwiezienia) gruntów pozyskanych w czasie wykonywania wykopów, a nie wykorzystanych do budowy nasypów oraz innych prac związanych z trasą drogową;

1.4.8. Ukop - miejsce pozyskania gruntu do wykonania nasypów, położone w obrębie pasa robót drogowych.

1.4.9. Dokop - miejsce pozyskania gruntu do wykonania nasypów, położone poza pasem robót drogowych.

1.4.10. Wskaźnik zagęszczenia gruntu - wielkość charakteryzująca stan zagęszczenia gruntu, określona wg wzoru:

$$I_s = \frac{\rho_d}{\rho_{ds}}$$

gdzie:

ρ_d - gęstość objętościowa szkieletu zagęszczonego gruntu, zgodnie z BN-77/8931-12 [6], (Mg/m^3),

ρ_{ds} - maksymalna gęstość objętościowa szkieletu gruntowego przy wilgotności optymalnej, zgodnie z PN-B-04481:1988 [2], służąca do oceny zagęszczenia gruntu w robotach ziemnych, (Mg/m^3).

1.4.11. Wskaźnik różnoziarnistości - wielkość charakteryzująca zagęszczalność gruntów niespoistych, określona wg wzoru:

$$U = \frac{d_{60}}{d_{10}}$$

gdzie:

d_{60} - średnica oczek sita, przez które przechodzi 60% gruntu, (mm),

d_{10} - średnica oczek sita, przez które przechodzi 10% gruntu, (mm).

1.4.12. Wskaźnik odkształcenia gruntu - wielkość charakteryzująca stan zagęszczenia gruntu, określona wg wzoru:

$$I_0 = \frac{E_2}{E_1}$$

gdzie:

E_1 - moduł odkształcenia gruntu oznaczony w pierwszym obciążeniu badanej warstwy zgodnie z PN-S-02205:1998 [4],

E_2 - moduł odkształcenia gruntu oznaczony w powtórnym obciążeniu badanej warstwy zgodnie z PN-S-02205:1998 [4].

Pozostałe określenia podstawowe są zgodne z obowiązującymi odpowiednimi Polskimi Normami i z definicjami podanymi w SST D-00.00.00. „Wymagania ogólne”.

1.5. Ogólne wymagania dotyczące robót.

Ogólne wymagania dotyczące robót podano w SST D-M-00.00.00 "Wymagania ogólne".

Wykonawca robót jest odpowiedzialny za jakość wykonanych robót oraz za ICH zgodność z dokumentacją projektową, SST i poleceniami Inżyniera projektu.

2. MATERIAŁY (grunty)

2.1. Ogólne wymagania dotyczące materiałów

Ogólne wymagania dotyczące materiałów, ich pozyskiwania i składowania, podano w SST D-M-00.00.00 „Wymagania ogólne” pkt 2.

Materiał występujący w podłożu wykopu jest gruntem rodzimym, który będzie stanowił podłoże warstw konstrukcyjnych nawierzchni. Zgodnie z Katalogiem typowych konstrukcji nawierzchni podatnych i półsztywnych [9] powinien charakteryzować się grupą nośności G1. Gdy podłoże nawierzchni zaklasyfikowano do innej grupy nośności, należy podłoże doprowadzić do grupy nośności G1 zgodnie z dokumentacją projektową i asortymentowymi SST.

2.2. Podział gruntów

Podział gruntów pod względem wysadzinowości podaje tablica 1.

Tablica 1. Podział gruntów pod względem wysadzinowości wg PN-S-02205:1998 [4]

LP	Wyszczególnienie właściwości	Jednostki	Grupy gruntów		
			niewysadzinowe	wątpliwe	wysadzinowe
1	Rodzaj gruntu		1.rumosz niegliniasty 2.żwir 3.pospółka 4.piaszek gruby 5.piaszek średni 6.piaszek drobny 7.żużel nierozpadowy	8.piaszek pylasty 9.zwierzelina gliniasta 10.rumosz gliniasty 11.żwir gliniasty 12.pospółka gliniasta	mało wysadzinowe 13.gлина piaszczysta zwięzła, glina zwięzła, głina pylasta zwięzła 14.ił, ił piaszczysty, ił pylasty bardzo wysadzinowe 15.piaszek gliniasty 16.pył,pył piaszczysty 17.głina piaszczysta, głina, glina pylasta 18.ił warwowy
2	Zawartość cząstek $\leq 0,075$ mm $\leq 0,02$ mm	%	< 15 < 3	od 15 do 30 od 3 do 10	> 30 > 10
3	Kapilarność bierna Hkb	m	< 1,0	$\geq 1,0$	> 1,0
4	Wskaźnik piaskowy WP		> 35	od 25 do 35	< 25

2.3. Zasady wykorzystania gruntów

Grunty uzyskane przy wykonywaniu wykopów powinny być przez Wykonawcę wykorzystane w maksymalnym stopniu do budowy nasypów. Grunty przydatne do budowy nasypów nie mogą być wywiezione poza teren robót o ile nie stanowią nadmiaru objętości robót ziemnych i bez zgody Inżyniera projektu. Inżynier projektu może nakazać pozostawienie na terenie robót gruntów czasowo nieprzydatnych do robót (grunty z wykopów wykonywanych na odkład, grunty zamarznięte lub o nadmiernej wilgotności).

W przypadku, gdy grunty przydatne, uzyskane przy wykonaniu wykopów na terenie robót, nie będąc nadmiarem objętości robót ziemnych, zostały za zgodą Inżyniera projektu wywiezione przez Wykonawcę poza teren robót z przeznaczeniem innym niż budowa nasypów lub wykonanie prac objętych kontraktem, Wykonawca jest zobowiązany do dostarczenia równoważnej objętości gruntów przydatnych ze źródeł własnych, zaakceptowanych przez Inżyniera projektu.

3. SPRZĘT

3.1. Ogólne wymagania dotyczące sprzętu

Ogólne wymagania dotyczące sprzętu podano w SST D-M-00.00.00 „Wymagania ogólne” pkt 3.

3.2. Sprzęt do robót ziemnych

Rodzaj sprzętu, a w szczególności jego moc należy dostosować do zakresu robót i rodzaju gruntu, w jakim prowadzone są wykopy, przemieszczanie odspojonych gruntów oraz formowanie i zagęszczanie nasypów. Wykonawca przystępujący do robót ziemnych powinien wykazać się możliwością korzystania z następującego sprzętu:

- koparek, w tym z czerpakami profilowymi do wykonywania wąskich wykopów;
- ładowarek do prac załadunkowych;
- równiarek i spycharek uniwersalnych i z lemieszem ustawianym ukośnie;
- walców gładkich statycznych i wibracyjnych oraz ogumionych, zagęszczarek płytowych i ubijaków mechanicznych;
- samochodów samowładowczych o różnym tonażu.

4. TRANSPORT

4.1. Ogólne wymagania dotyczące transportu

Ogólne wymagania dotyczące transportu podano w SST D-M-00.00.00 „Wymagania ogólne” pkt 4.

4.2. Transport materiałów (gruntów)

Grunty można przewozić dowolnymi środkami transportu w warunkach zabezpieczających je przed zmieszaniem z innymi materiałami. Podczas transportu grunty powinny być zabezpieczone przed zsypanyciem się na jezdnię, przed rozpylaniem i nadmiernym zawilgoceniem.

Liczba i ładowność wykorzystywanych środków transportowych do przewozu gruntu powinna być dostosowana do rodzaju gruntu, jego objętości, sposobu odpajania i załadunku oraz do odległości przewozu. Wydajność środków transportowych powinna być ponadto dostosowana do wydajności sprzętu stosowanego do załadunku i wbudowywania.

5. WYKONANIE ROBÓT

5.1. Ogólne zasady wykonania robót

Ogólne zasady wykonania robót podano w SST D-M-00.00.00 „Wymagania ogólne” pkt 5.

5.2. Wykonanie wykopów

Wykonawca powinien wykonywać wykopy w taki sposób, aby zachować stateczność skarp przez cały okres prowadzenia robót, a grunty o różnym stopniu przydatności do budowy nasypów były odpajane oddzielnie, w sposób uniemożliwiający ich wymieszanie.

Wyprzedzające w czasie wykonanie wykopów na odkład, bez ich przewiezienia, jest możliwe wyłącznie za zgodą Inżyniera projektu i może być zrealizowane w okresie o korzystnych warunkach atmosferycznych. Odspojone grunty przydatne do wykonania nasypów powinny być bezpośrednio przemieszczone i wbudowane w nasyp.

Nie należy dopuszczać ruchu kołowego po dnie wykopu o ile grubość warstwy gruntu (nadkładu) powyżej rzędnych robót ziemnych jest mniejsza niż 0,3 m. Z chwilą przystąpienia do ostatecznego profilowania dna wykopu dopuszcza się po nim jedynie ruch maszyn wykonujących profilowanie podłoża. Za zgodą Inżyniera projektu może odbywać się jedynie sporadyczny ruch pojazdów, które nie spowodują uszkodzeń powierzchni korpusu.

Roboty ziemne w zakresie ostatecznego profilowania i zagęszczania korony drogi, związane z przygotowaniem podłoża pod warstwę podbudowy z gruntu lub kruszywa stabilizowanego cementem, powinny być wykonywane bezpośrednio przed rozpoczęciem wykonywania podbudowy, zgodnie z SST D-04.05.01 „Podbudowa z gruntu/kruszywa stabilizowanego cementem”.

Wszelkie naprawy uszkodzeń powierzchni, wynikające z nieprawidłowego wykonywania robót ziemnych i ukształtowania skarp wykopów, stanowiących odstępstwa od dokumentacji projektowej i niniejszej SST obciążają Wykonawcę.

5.3. Dokładność wykonywania wykopów

Odchylenie osi korpusu ziemnego w wykopie od osi projektowanej nie powinno być większe niż ± 10 cm. Różnica w stosunku do projektowanych rzędnych robót ziemnych nie może przekraczać + 1 cm i -3 cm. Szerokość górnej powierzchni korpusu nie może różnić się od szerokości projektowanej o więcej niż ± 10 cm, a krawędzie korony drogi nie powinny mieć wyraźnych załamań w planie.

Pochylenie skarp wykopów nie powinno różnić się od projektowanego o więcej niż 10% jego wartości wyrażonej tangensem kąta pochylenia skarpy. Maksymalne nierówności na powierzchni skarp wykopów nie powinny przekraczać ± 10 cm przy pomiarze łąką 3-metrową.

5.4. Odwodnienie wykopów

Technologia prowadzenia wykopu musi umożliwiać jego prawidłowe odwodnienie w całym okresie trwania robót ziemnych przez nadawanie powierzchniom gruntu spadków dla ich zabezpieczenia przed przewilgoceniem i nawodnieniem, wskutek działania wód opadowych. W tym celu Wykonawca jest zobowiązany na bieżąco wykonywać urządzenia, które zapewnią odprowadzenie wód gruntowych i opadowych poza obszar robót ziemnych, niezależnie od realizacji urządzeń systemu odwadniającego, wynikającego z dokumentacji projektowej.

Wykonawca jest zobowiązany do takiego prowadzenia wykopów, aby powierzchniom gruntu nadawać w całym okresie trwania robót spadki w profilu podłużnym i w przekrojach poprzecznych, zapewniające prawidłowe odwodnienie. Spadek poprzeczny dna wykopów powinien być zgodny ze spadkami projektowanymi, zawartymi w dokumentacji projektowej i nie powinien być mniejszy niż 4% w przypadku dna wykopów w gruntach spoistych oraz nie mniejszy niż 2% w przypadku dna wykopów w gruntach niespoistych. Wykonanie wykopów powinno postępować w kierunku wznoszenia się niwelety.

Na odprowadzanie wód do istniejących zbiorników i cieków naturalnych i urządzeń odwadniających Wykonawca jest zobowiązany wyprzedzająco uzgodnić z odpowiednimi instytucjami.

Jeżeli, wskutek zaniedbania Wykonawcy, grunty ulegną nawodnieniu, które spowoduje ich długotrwałą nieprzydatność do formowania nasypów, Wykonawca ma obowiązek usunięcia tych gruntów i zastąpienia ich gruntami przydatnymi na własny koszt bez jakichkolwiek dodatkowych opłat ze strony Zamawiającego za te roboty, jak również za dowieziony grunt.

Wykonawca jest zobowiązany uwzględnić wpływ kolejności i sposobu odspajania gruntów oraz terminów wykonywania innych robót na spełnienie wymagań dotyczących prawidłowego odwodnienia wykopu w czasie postępu robót.

5.5. Wymagania dotyczące zagęszczenia gruntu

Zagęszczenie gruntu w wykopach i miejscach zerowych robót ziemnych powinno spełniać wymagania, dotyczące minimalnej wartości wskaźnika zagęszczenia I_s , podane w Tabelicy 2.

Tabelica 2. Minimalne wartości wskaźnika zagęszczenia w wykopach i miejscach zerowych robót ziemnych

Strefa korpusu	Minimalna wartość I_s dla:
	innych dróg
	kategoria ruchu KR4-KR5
Górna warstwa o grubości 20 cm	1,00
Na głębokości od 20 do 50 cm od powierzchni robót ziemnych	1,00

W przypadku, gdy grunty rodzime w wykopach i miejscach zerowych nie spełniają wymaganego wskaźnika zagęszczenia, to przed przystąpieniem do wykonywania podbudowy należy je dogęścić do wartości I_s podanych w Tabelicy 2.

W przypadku uzyskania potwierdzenia niedostatecznej wartości wskaźnika I_s należy podjąć środki w celu ulepszenia gruntu podłoża, umożliwiającego uzyskanie wymaganych wartości wskaźnika zagęszczenia. Możliwe do zastosowania środki, w zależności od rodzaju gruntu i uzyskanej wartości I_s , proponuje Wykonawca i przedstawia do akceptacji Inżynierowi projektu.

6. KONTROLA JAKOŚCI ROBÓT

6.1. Ogólne zasady kontroli jakości robót

Ogólne zasady kontroli jakości robót podano w SST D-M-00.00.00 „Wymagania ogólne” pkt. 6.

6.2. Kontrola w czasie wykonywania wykopów

Kontrola w czasie wykonywania wykopów polega na prowadzeniu badań i pomiarów oraz sprawdzeniu zgodności z wymaganiami określonymi w dokumentacji projektowej i niniejszej SST, przy czym szczególną uwagę należy zwrócić na:

- sposób odpajania gruntów nie pogarszający ich właściwości;
- zapewnienie stateczności i ochrony skarp;
- odwodnienie wykopów w czasie wykonywania robót i po ich zakończeniu według wymagań określonych w pkt. 5.4 niniejszej SST;
- dokładność wykonania wykopów (usytuowanie i wykończenie) według wymagań określonych w pkt. 5.3 niniejszej SST;
- zagęszczenie górnej strefy korpusu drogowego w wykopie według wymagań określonych w Tablicy 2 w pkt.5.5 niniejszej SST.

6.3. Badania dotyczące cech geometrycznych i właściwości korpusu ziemnego.

Częstotliwość oraz zakres badań i pomiarów wchodzących w zakres kontroli jakości do odbioru korpusu ziemnego podaje tablica 3.

Tablica 3. Częstotliwość oraz zakres badań i pomiarów wykonanego korpusu ziemnego

Lp.	Wyszczególnienie	Minimalna częstotliwość badań i pomiarów
1	Szerokość korpusu ziemnego	Pomiar taśmą, szablonem, łątą o długości 3 m i poziomą oraz niwelatorem, w odstępach co: 200 m na prostych; w punktach głównych łuków, co 50 m na łukach o $R < 100$ m, a także w miejscach wątpliwych
2	Pomiar pochylenia i równości skarp	
3	Pomiar rzędnych powierzchni korpusu ziemnego	
4	Równość powierzchni korpusu ziemnego	
5	Pomiar spadku podłużnego powierzchni korpusu ziemnego	Pomiar rzędnych niwelatorem co 200m i w miejscach wątpliwych
6	Badanie zagęszczenia przez określenie wskaźnika zagęszczenia gruntu	Dla każdej ułożonej warstwy nie rzadziej niż w 3 punktach na powierzchni 1000 m ²

6.3.1. Szerokość korpusu ziemnego

Szerokość wykonanego korpusu powinna być zgodna z dokumentacją projektową, z tolerancją ± 10 cm.

6.3.2. Pochylenie i równość skarp

Pochylenie skarp wykopów powinno być zgodne z dokumentacją projektową z tolerancją 10% jego wartości wyrażonej tangensem kąta pochylenia skarpy. Maksymalne nierówności na powierzchni skarp wykopów nie powinny przekraczać ± 10 cm przy pomiarze łątą 3-metrową.

6.3.3. Rzędne powierzchni korpusu ziemnego

Rzędne wysokościowe wykonanej korony korpusu ziemnego powinny być zgodne z dokumentacją projektową, z tolerancją + 1 cm, - 3 cm.

6.3.4. Równość powierzchni korpusu ziemnego

Maksymalne nierówności na powierzchni korony korpusu ziemnego nie powinny przekraczać ± 3 cm przy pomiarze łątą 3-metrową.

6.3.5. Spadek podłużny powierzchni korony korpusu ziemnego

Spadek podłużny powierzchni korony korpusu ziemnego, sprawdzony przez pomiar niwelatorem rzędnych wysokościowych, nie może różnić się od rzędnych projektowanych o więcej niż + 1 cm, - 3 cm.

6.3.6. Zagęszczenie gruntu korony korpusu ziemnego

Wskaźnik zagęszczenia gruntu określony zgodnie z BN-77/8931-12 [6] powinien być zgodny z podanym w Tablicy 2 w pkt 5.5 niniejszej SST.

7. OBMIAR ROBÓT

Ogólne zasady obmiaru robót podano w SST D-M-00.00.00 „Wymagania ogólne” pkt 7.

7.1. Jednostka obmiarowa

Jednostką obmiarową jest m³ (metr sześcienny) wykonanego wykopu oraz 1 m² plantowania ich powierzchni.

8. ODBIÓR ROBÓT

8.1. Ogólne zasady odbioru robót

Ogólne zasady odbioru robót podano w SST D-M-00.00.00 „Wymagania ogólne” pkt 8.

Roboty ziemne uznaje się za wykonane zgodnie z dokumentacją projektową, SST i wymaganiami Inżyniera projektu, jeżeli wszystkie pomiary i badania z zachowaniem tolerancji wg pkt 5 i 6 dały wyniki pozytywne.

9. PODSTAWA PŁATNOŚCI

9.1. Ogólne ustalenia dotyczące podstawy płatności

Ogólne ustalenia dotyczące podstawy płatności podano w SST D-M-00.00.00 „Wymagania ogólne” pkt 9.

9.2. Cena jednostki obmiarowej

Cena jednostkowa wykonania 1 m³ wykopów w gruntach nieskalistych obejmuje:

- prace pomiarowe i roboty przygotowawcze;
- oznakowanie robót, zgodnie z zatwierdzonym projektem organizacji ruchu;
- wykonanie wykopu z transportem urobku na odkład, obejmujące: odspojenie, przemieszczenie, załadunek, przewiezenie i wyładunek;
- profilowanie powierzchni nasypu;
- odwodnienie wykopu na czas jego wykonywania;
- wykonanie badań i pomiarów wymaganych w SST.

10. PRZEPISY ZWIĄZANE

10.1. Polskie Normy

1	PN-B-02480:1986	Grunty budowlane. Określenia. Symbole. Podział i opis gruntów
2	PN-B-04481:1988	Grunty budowlane. Badania próbek gruntów
3	PN-B-04493:1960	Grunty budowlane. Oznaczanie kapilarności biernej
4	PN-S-02205:1998	Drogi samochodowe. Roboty ziemne. Wymagania i badania

10.2. Branżowe Normy

5	BN-64/8931-01	Drogi samochodowe. Oznaczenie wskaźnika piaskowego
6	BN-77/8931-12	Oznaczenie wskaźnika zagęszczenia gruntu

10.3. Inne dokumenty

7	Instrukcja badań podłoża gruntowego budowli drogowych i mostowych, GDDP, Warszawa 1998.
8	Wytyczne wzmacniania podłoża gruntowego w budownictwie drogowym, IBDiM, Warszawa 2002.
9	Katalog typowych konstrukcji nawierzchni podatnych i półsztywnych, IBDiM, Warszawa 1997.

SZCZEGÓŁOWA SPECYFIKACJA TECHNICZNA
D-02.00.00 ROBOTY ZIEMNE
D-02.03.01 Wykonanie nasypów
45111000-8 CPV: Roboty w zakresie burzenia, roboty ziemne

1. WSTĘP

1.1. Przedmiot SST

Przedmiotem niniejszej szczegółowej specyfikacji technicznej (SST) są wymagania dotyczące wykonania i odbioru liniowych robót ziemnych w formie nasypów.

1.2. Zakres stosowania SST

Szczegółowa specyfikacja techniczna jest stosowana jako dokument przetargowy i kontraktowy przy zlecaniu i realizacji robót wymienionych w punkcie 1.3.

1.3. Zakres robót objętych SST

Ustalenia zawarte w niniejszej specyfikacji, zgodnie z dokumentacją projektową, dotyczą zasad prowadzenia i odbioru robót związanych z zadaniem p.n.: „**Utwardzenie placu targowego, miejsca parkingowe i zjazd na działkę nr 255 w miejscowości Ułęż**” i obejmują:

- wykonanie nasypów mechanicznie z gruntu kat. III - IV wraz z formowaniem i zagęszczeniem nasypu i zwilżeniem w miarę potrzeby warstw zagęszczanych wodą,

SST obejmuje również wykonanie robót j.w. w ramach zamówień uzupełniających na istniejącym lub wydłużonym odcinku drogi, których konieczność wykonania może wyniknąć w okresie 3 lat od udzielenia zamówienia (podpisania umowy w sprawie zamówienia publicznego).

1.4. Określenia podstawowe:

1.4.1. Budowla ziemna - budowla wykonana w gruncie lub z gruntu naturalnego lub z gruntu antropogenicznego spełniająca warunki stateczności i odwodnienia;

1.4.2. Korpus drogowy – nasyp lub wykop obejmujący koronę drogi i skarpy wykopów;

1.4.3. Nasyp - drogową budowlą ziemną wykonaną powyżej powierzchni terenu w obrębie pasa drogowego.

1.4.4. Wysokość nasypu - różnica rzędnej terenu i rzędnej robót ziemnych, wyznaczonych w osi nasypu;

1.4.5. Nasyp niski - nasyp, którego wysokość jest mniejsza niż 1 m;

1.4.6. Nasyp średni - nasyp, którego wysokość jest zawarta w granicach od 1 do 3 m.

1.4.7. Dokop - miejsce pozyskania gruntu do wykonania nasypów, położone poza pasem robót drogowych;

1.4.8. Ukop - miejsce pozyskania gruntu do wykonania nasypów, położone w obrębie pasa robót drogowych.

1.4.9. Wskaźnik zagęszczenia gruntu - wielkość charakteryzująca stan zagęszczenia gruntu, określona wg wzoru:

$$I_s = \frac{\rho_d}{\rho_{ds}}$$

gdzie:

ρ_d - gęstość objętościowa szkieletu zagęszczonego gruntu, zgodnie z BN-77/8931-12 [6], (Mg/m^3),

ρ_{ds} - maksymalna gęstość objętościowa szkieletu gruntowego przy wilgotności optymalnej, zgodnie z PN-B-04481:1988 [2], służąca do oceny zagęszczenia gruntu w robotach ziemnych, (Mg/m^3).

1.4.10. Wskaźnik różnoziarnistości - wielkość charakteryzująca zagęszczalność gruntów niespoistych, określona wg wzoru

$$U = \frac{d_{60}}{d_{10}}$$

gdzie:

d_{60} - średnica oczek sita, przez które przechodzi 60% gruntu, (mm),

d_{10} - średnica oczek sita, przez które przechodzi 10% gruntu, (mm).

1.4.11. Słabe podłoże (pod nasypem) - warstwy gruntu nie spełniające wymagań, wynikających z warunków nośności lub stateczności albo warunków przydatności do użytkowania nasypu.

1.4.12. Wskaźnik wodoprzepuszczalności – przez wskaźnik wodoprzepuszczalności K10 należy rozumieć wskaźnik określony aparatem ZWK wg. normy PN-55/B-04492 w pojedynczym badaniu dla próbki gruntu zagęszczonej do badania zgodnie z wymaganiami dla górnej warstwy nasypu.

Pozostałe określenia podstawowe są zgodne z obowiązującymi odpowiednimi Polskimi Normami i z definicjami podanymi w SST D-00.00.00. „Wymagania ogólne”.

1.5. Ogólne wymagania dotyczące robót

Ogólne wymagania dotyczące robót podano w SST D-00.00.00 "Wymagania ogólne".
Wykonawca robót jest odpowiedzialny za jakość wykonanych robót oraz za ich zgodność z dokumentacją projektową, SST i poleceniami Inżyniera.

2. MATERIAŁY (grunty)

2.1. Ogólne wymagania dotyczące materiałów

Ogólne wymagania dotyczące materiałów, ich pozyskiwania i składowania, podano w SST DM--00.00.00 „Wymagania ogólne” pkt 2.

2.2. Grunty do budowy nasypów

Tablica 1. Przydatność gruntów do wykonywania budowli ziemnych wg PN-S-02205 :1998 [4].

Przeznaczenie	Przydatne	Przydatne z zastrzeżeniami	Treść zastrzeżenia
Na dolne warstwy nasypów poniżej strefy przemarzania	1. Rozdrobnione grunty skaliste twarde oraz grunty kamieniste, zwietrzelinowe, rumosze i otoczaki 2. Żwiry i pospółki, również gliniaste 3. Piaski grubo, średnio i drobnoziarniste, naturalne i łamane 4. Piaski gliniaste z domieszką frakcji żwirowo-kamienistej (morenowe) o wskaźniku różnoziarnistości $U \geq 15$ 5. Żużle wielkopieczowe i inne metalurgiczne ze starych zwałów (powyżej 5 lat) 6. Łupki przywęglowe przepalone 7. Wysiewki kamienne o zawartości frakcji ilowej poniżej 2%	1. Rozdrobnione grunty skaliste miękkie	gdy pory w gruncie skalistym będą wypełnione gruntem lub materiałem drobnoziarnistym
		2. Zwietrzeliny i rumosze gliniaste 3. Piaski pylaste, piaski gliniaste, pyły piaszczyste i pyły	gdy będą wbudowane w miejsca suche lub zabezpieczone od wód gruntowych i powierzchniowych
		4. Piaski próchniczne, z wyjątkiem pylastych piasków próchnicznych	do nasypów nie wyższych niż 3 m, zabezpieczonych przed zawilgoceniem
		5. Gliny piaszczyste, gliny i gliny pylaste oraz inne o $w_L < 35\%$	w miejscach suchych lub przejściowo zawilgoconych
		6. Gliny piaszczyste zwięzłe, gliny zwięzłe i gliny pylaste zwięzłe oraz inne grunty o granicy płynności w_L od 35 do 60%	do nasypów nie wyższych niż 3 m: zabezpieczonych przed zawilgoceniem lub po ulepszeniu spoiwami
		7. Wysiewki kamienne gliniaste o zawartości frakcji ilowej ponad 2%	gdy zwierciadło wody gruntowej znajduje się na głębokości większej od kapilarności biernej gruntu podłoża
		8. Żużle wielkopieczowe i inne metalurgiczne z nowego studzenia (do 5 lat)	o ograniczonej podatności na rozpad - łączne straty masy do 5%
		9. Hołupki przywęglowe nieprzepalone	gdy wolne przestrzenie zostaną wypełnione materiałem drobnoziarnistym
		10. Popioły lotne i mieszaniny popiołowo-żużlowe	gdy zalegają w miejscach suchych lub są izolowane od wody
		Na górne warstwy nasypów w strefie przemarzania	1. Żwiry i pospółki 2. Piaski grubo i średnioziarniste 3. Hołupki przywęglowe przepalone zawierające mniej niż 15% ziarn mniejszych od 0,075 mm 4. Wysiewki kamienne o uziarnieniu odpowiadającym pospółkom lub żwirom
7. Żużle wielkopieczowe i inne metalurgiczne	drobnoziarniste i nierozpadowe: straty masy do 1%		

D-02.03.01 Wykonanie nasypów

		8. Piaski drobnoziarniste	o wskaźniku w _{nos} ≥ 10	nośności
W wykopach i miejscach zerowych do głębokości przemarzania	Grunty niewysadzinowe	Grunty i wysadzinowe	wątpliwe	gdy są ulepszone spoiwami (cementem, wapnem, aktywnymi popiołami itp.)

Do budowy nasypów w obszarze jezdni i chodników mogą być stosowane jedynie grunty niewysadzinowe spełniające wymagania PN-S-02205 :1998 [4], o strukturze różnoziarnistej .

Do budowy nasypów uzupełniających powierzchnie terenów zieleni powinny być stosowane grunty wątpliwe i wysadzinowe w rozumieniu PN-S-02205 :1998 [4], o strukturze drobnoziarnistej o równomiernym uziarnieniu (pyły i gliny średnio spoiste), dla wytworzenia korzystnych warunków rozwoju okrywy roślinnej.

3. SPRZĘT

3.1. Ogólne wymagania dotyczące sprzętu

Ogólne wymagania dotyczące sprzętu podano w SST D-M-00.00.00 „Wymagania ogólne” pkt 3.

3.2. Sprzęt do robót ziemnych.

Rodzaj sprzętu, a w szczególności jego moc należy dostosować do zakresu robót i rodzaju gruntu, z jakiego formowane są nasypy. Wykonawca przystępujący do robót ziemnych powinien wykazać się możliwością korzystania z następującego sprzętu do robót ziemnych:

- koparki, ładowarki do prac załadunkowych;
- równiarki i spycharki uniwersalne i z lemieszem ustawianym ukośnie;
- walce wibracyjne oraz statyczne gładkie i ogumione;
- ubijaki mechaniczne i zagęszczarki płytowe do zagęszczania w miejscach trudnodostępnych;
- przewoźne zbiorniki na wodę, wyposażone w urządzenia do równomiernego i kontrolowanego dozowania wody

Przy doborze sprzętu zagęszczającego zaleca się wykorzystanie wskaźników podanych w Tablicy 2.

Sprzęt do zagęszczania powinien być zatwierdzony przez Inżyniera.

Tablica 2. Orientacyjne dane przy doborze sprzętu zagęszczającego wg [13]

Rodzaje urządzeń zagęszczających	Rodzaje gruntu				Uwagi o przydatności maszyn
	niespoiste: piaski, żwiry, pospółki		spoiste: pyły gliny, ily		
	grubość warstwy [m]	liczba przejść n ***	grubość warstwy [m]	liczba przejść n ***	
Walce statyczne gładkie *	0,1 do 0,2	4 do 8	0,1 do 0,2	4 do 8	1)
Walce statyczne okołkowane *	-	-	0,2 do 0,3	8 do 12	2)
Walce statyczne ogumione *	0,2 do 0,5	6 do 8	0,2 do 0,4	6 do 10	3)
Walce wibracyjne gładkie **	0,4 do 0,7	4 do 8	0,2 do 0,4	3 do 4	4)
Walce wibracyjne okołkowane **	0,3 do 0,6	3 do 6	0,2 do 0,4	6 do 10	5)
Zagęszczarki wibracyjne **	0,3 do 0,5	4 do 8	-	-	6)
Ubijaki szybkuuderzające	0,2 do 0,4	2 do 4	0,1 do 0,3	3 do 5	6)
Ubijaki o masie od 1 do 10 Mg zrzucane z wysokości od 5 do 10 m	2,0 do 8,0	4 do 10 uderzeń w punkt	1,0 do 4,0	3 do 6 uderzeń w punkt	

*) Walce statyczne są mało przydatne w gruntach kamienistych.

**) Wibracyjnie należy zagęszczać warstwy grubości ≥ 15 cm, cieńsze warstwy należy zagęszczać statycznie.

***) Wartości orientacyjne, właściwe należy ustalić na odcinku doświadczalnym.

Uwagi: 1) Do zagęszczania górnych warstw podłoża. Zalecane do codziennego wygładzania (przywałowania) gruntów spoistych w miejscu pobrania i w nasypie.

2) Nie nadają się do gruntów nawodnionych.

- 3) Mało przydatne w gruntach spoistych.
- 4) Do gruntów spoistych przydatne są walce średnie i ciężkie, do gruntów kamienistych - walce bardzo ciężkie.
- 5) Zalecane do piasków pylastych i gliniastych, pospółek gliniastych i glin piaszczystych.
- 6) Zalecane do zasypek wąskich przekopów

4. TRANSPORT

4.1. Ogólne wymagania dotyczące transportu

Ogólne wymagania dotyczące transportu podano w SST D-00.00.00 „Wymagania ogólne” pkt 4.

5. WYKONANIE ROBÓT

5.1. Ogólne zasady wykonania robót

Ogólne zasady wykonania robót podano w SST D-M-00.00.00 „Wymagania ogólne” pkt 5.

Przed przystąpieniem do budowy nasypu należy w obrębie jego podstawy zakończyć roboty przygotowawcze, określone w SST D-01.00.00 „Roboty przygotowawcze”.

5.2. Przygotowanie podłoża do budowy nasypów

W obszarach podstawy nasypu gdzie pochylenie poprzeczne terenu w stosunku do osi nasypu jest większe niż 1:5, dla zabezpieczenia przed zsuwaniem się nasypu, Wykonawca jest zobowiązany wykonać w zboczu stopnie o spadku górnej powierzchni $4\% \pm 1\%$ i szerokości od 1,0 do 2,5 m.

Przed przystąpieniem do formowania nasypów Wykonawca powinien skontrolować wskaźnik zagęszczenia gruntu rodzimego w strefie podstawy nasypu, do głębokości 0,5 m od powierzchni terenu (nie dotyczy powierzchni zieleni). Jeżeli wartość wskaźnika zagęszczenia I_s jest mniejsza niż 0,97, Wykonawca powinien dowieść podłoże tak, aby to wymaganie zostało spełnione. W przypadku, gdy wartość wskaźnika zagęszczenia nie może być osiągnięta przez bezpośrednie zagęszczanie podłoża, Wykonawca, w uzgodnieniu z Inżynierem, podejmie działania w celu ulepszenia gruntu podłoża, umożliwiające uzyskanie wymaganej wartości wskaźnika zagęszczenia.

Jeżeli Inżynier uzna za konieczne rozdrobnienie lub spulchnienie powierzchni gruntu rodzimego w podstawie nasypu w celu poprawy powiązania nasypu, to Wykonawca przed przystąpieniem do formowania nasypu wykona te roboty na głębokość do 15 cm podłoża.

Tablica 3. Minimalne wartości wskaźnika zagęszczenia dla podłoża nasypów do głębokości 0,5 m od powierzchni terenu

Nasypy o wysokości, m	Minimalna wartość I_s dla:	
	drog	
	kategoria ruchu KR3-KR6	kategoria ruchu KR1-KR2
do 2	0,97	0,95
ponad 2	0,97	0,95

5.4. Wykonanie nasypów

Nasypy powinny być formowane przy zachowaniu przekroju poprzecznego i profilu podłużnego, zgodnego z dokumentacją projektową. Dla zachowania stateczności i równomierności osiadania nasypów przy ich formowaniu należy przestrzegać następujących zasad:

- Nasypy należy wykonywać metodą warstwową, z gruntów przydatnych do budowy nasypów, wznosząc je równomiernie na całej szerokości przekroju;
- Grubość warstwy gruntu w stanie luźnym powinna być odpowiednio dobrana w zależności od rodzaju gruntu i sprzętu używanego do zagęszczania. Rozpoczęcie wbudowywania kolejnej warstwy nasypu może nastąpić dopiero po stwierdzeniu prawidłowego wykonania warstwy poprzedniej;
- Grunty o różnych właściwościach należy wbudowywać w oddzielnych warstwach, o jednakowej grubości na całej szerokości przekroju. Grunty spoiste należy wbudowywać w dolne, a grunty niespoiste w górne warstwy nasypu. Warstwy gruntu przepuszczalnego należy formować poziomo, a warstwy gruntu mało przepuszczalnego (o współczynniku $K_{10} \leq 10^{-5}$ m/s) ze spadkiem górnej powierzchni około $4\% \pm 1\%$. Nasypy formowane w terenie płaskim powinny stale zachowywać spadek obustronny, przy nasypach budowanych na zboczu spadek powinien być jednostronny, zgodny z pochyleniem zbocza. Ukształtowanie powierzchni warstwy powinno uniemożliwiać lokalne gromadzenie się wody;
- Górną warstwę nasypu, o grubości co najmniej 0,5 m należy wykonać z gruntów niewysadzinowych, o wskaźniku wodoprzepuszczalności $K_{10} \geq 6 \times 10^{-5}$ m/s i wskaźniku różnoziarnistości $U \geq 5$. na terenach o wysokim stanie wód gruntowych oraz na obszarach, dla których projektowane jest okresowe zalewanie, dolne warstwy nasypu, o grubości co najmniej 0,5 m powyżej najwyższego poziomu wody, należy wykonać

- z gruntu przepuszczalnego;
- Grunt dostarczony w miejsce wbudowania powinien być bezzwłocznie wbudowany w nasyp. Inżynier może dopuścić czasowe składowanie gruntu, pod warunkiem jego zabezpieczenia przed nadmiernym zawilgoceniem;
 - Wykonywanie nasypów należy przerwać, jeżeli wilgotność gruntu przekracza wartość dopuszczalną, to znaczy jest większa od wilgotności optymalnej o więcej niż 10% jej wartości. Na warstwie gruntu nadmiernie zawilgoconego nie wolno układać następnej warstwy gruntu przed jego osuszeniem metodą mechaniczną lub chemiczną;
 - W okresie deszczowym nie należy pozostawiać nie zagęszczonej warstwy do dnia następnego. Jeżeli warstwa gruntu niezagęszczonego uległa przewilgoceniu, a Wykonawca nie jest w stanie osuszyć jej i zagęścić w czasie zaakceptowanym przez Inżyniera, to może on nakazać Wykonawcy usunięcie wadliwej warstwy;
 - Niedopuszczalne jest wbudowanie w nasyp gruntów zamrzniętych lub gruntów przemieszanych ze śniegiem i lodem. W czasie dużych opadów śniegu wykonywanie nasypów powinno być przerwane, a w przypadku gdy przerwa taka może nastąpić w trakcie wbudowywania gruntu spoistego, to spadki poprzeczne takiej powierzchni nasypu powinny być ukształtowane ku osi nasypu, z wykonaniem odprowadzenia wody rynną ściekową poza nasyp. Takie ukształtowanie górnej powierzchni gruntu spoistego zapobiega powstaniu potencjalnych powierzchni poślizgu w gruncie tworzącym nasyp. Przed wznowieniem prac powierzchnia wznoszonego nasypu powinna być starannie oczyszczona.

5.5. Odwodnienie pasa robót ziemnych

Technologia formowania nasypów musi umożliwiać ich prawidłowe odwodnienie w całym okresie trwania robót ziemnych przez nadawanie powierzchni gruntu spadków dla ich zabezpieczenia przed przewilgoceniem i nawodnieniem, wskutek działania wód opadowych. W tym celu Wykonawca jest zobowiązany na bieżąco wykonywać urządzenia, które zapewnią odprowadzenie wód gruntowych i opadowych poza obszar robót ziemnych, niezależnie od realizacji urządzeń systemu odwadniającego, wynikającego z dokumentacji projektowej.

Wykonawca ma obowiązek takiego wykonywania nasypów, aby powierzchniom gruntu nadawać w całym okresie trwania robót spadki, zapewniające prawidłowe odwodnienie.

Jeżeli, wskutek zaniedbania Wykonawcy, grunty ulegną nawodnieniu, które spowoduje ich długotrwałą nieprzydatność, Wykonawca ma obowiązek usunięcia tych gruntów i zastąpienia ich gruntami przydatnymi na własny koszt bez jakichkolwiek dodatkowych opłat ze strony Zamawiającego za te roboty, jak również za dowieziony grunt.

5.6. Zagęszczenie nasypu

Grunt po jego rozłożeniu na powierzchni formowanego nasypu powinien być bezzwłocznie zagęszczony za pomocą sprzętu odpowiedniego dla danego rodzaju gruntu oraz występujących warunków. Zamierzoną grubość rozkładania warstwy gruntu w stanie luźnym oraz liczbę przejazdów sprzętu zagęszczającego Wykonawca przedstawia Inżynierowi do akceptacji dla każdego rodzaju gruntu, jego wilgotności oraz typu sprzętu zagęszczającego. Orientacyjne zależności dotyczące grubości warstw gruntów oraz liczby przejazdów różnych maszyn do zagęszczania podano w pkt 3.2 w Tablicy 1 niniejszej SST grunt przygotowany do zagęszczania powinien mieć wilgotność równą wilgotności optymalnej, z tolerancją: grunty niespoiste $\pm 2\%$, grunty mało- i średniospoiste – 2%. Sprawdzenie wilgotności gruntu należy przeprowadzać laboratoryjnie, z częstotliwością określoną w pkt 6.3.2 i 6.3.3.

Zagęszczenie warstwy gruntu w nasypie jest wyrażane za pomocą oznaczenia wskaźnika zagęszczenia gruntów I_s , określanego według normy BN-77/8931-12 [6], którego wartości na całej szerokości korpusu powinna być zgodna z wymaganiami podanymi w Tablicy 4

Do bieżącej kontroli zagęszczenia dopuszcza się stosowanie aparatów izotopowych.

Jeżeli badania kontrolne wykażą, że zagęszczenie warstwy nie jest wystarczające, to Wykonawca powinien spulchnić warstwę, doprowadzić grunt do wilgotności optymalnej i powtórnie zagęścić

Tablica 4. Minimalne wartości wskaźnika zagęszczenia gruntu w nasypach

Strefa nasypu	Minimalna wartość I_s dla:	
	drog	
	kategoria ruchu KR4-KR5	kategoria ruchu KR1-KR2
Górna warstwa o grubości 20 cm	1,00	1,00
Niżej leżące warstwy nasypu do głębokości od powierzchni robót ziemnych:	- 1,00	- 0,97

- 0,2 do 1,2 m		
Warstwy nasypu na głębokości od powierzchni robót ziemnych poniżej: - 1,2 m	- 0,97	- 0,95

6. KONTROLA JAKOŚCI ROBÓT

6.1. Ogólne zasady kontroli jakości robót

Ogólne zasady kontroli jakości robót podano w SST D-M-00.00.00 „Wymagania ogólne” pkt 6.

6.2. Badania i pomiary w czasie wykonywania dokopu /ukopu

Sprawdzenie wykonania dokopu/ukopu polega na kontroli zgodności jego prowadzenia z wymaganiami pkt 5.3 niniejszej SST oraz zgodności rodzaju dowożonego gruntu z określonym w dokumentacji projektowej. Ponadto kontroli podlegają:

- zachowania kształtu zboczy w dokopie, zapewniającego ich stateczność;
- odwodnienia,
- ewentualnego wykonania odkładu z odpajanych gruntów nieprzydatnych.

6.3. Badania i pomiary jakości wykonania korpusu ziemnego

6.3.1 Częstotliwość oraz zakres badań i pomiarów

Częstotliwość oraz zakres badań i pomiarów jakości wykonania korpusu ziemnego podaje tablica 5.

Tablica 5. Częstotliwość oraz zakres badań i pomiarów wykonania robót ziemnych

Lp.	Badana cecha	Minimalna częstotliwość badań i pomiarów
1	Przydatność gruntów do budowy nasypów	Dla każdego rodzaju gruntu i przy każdej zmianie źródła pozyskania, nie rzadziej niż jeden raz na 3000 m ³
2	Prawidłowość wykonania poszczególnych warstw nasypu	nie rzadziej niż jeden raz na 500 m ² warstwy
3	Szerokość korpusu ziemnego	Pomiar taśmą, szablonem, łątą o długości 3 m i poziomą oraz niwelatorem, w odstępach co: 200 m na prostych; w punktach głównych łuków, co 50 m na łukach o R < 100 m, a także w miejscach wątpliwych
4	Pomiar rzędnych powierzchni i spadków korpusu ziemnego	
5	Pomiar pochylenia i równości skarp	
6	Pomiar równości powierzchni korpusu	
7	Badanie zagęszczenia przez określenie wskaźnika zagęszczenia gruntu	Wskaźnik zagęszczenia określać dla każdej ułożonej warstwy lecz nie rzadziej niż w trzech punktach na 1000 m ² warstwy

6.3.2. Przydatność gruntu

Badania przydatności gruntów do budowy nasypu powinny być przeprowadzone na próbkach pobranych z każdego rodzaju gruntu oraz przy każdej zmianie źródła pozyskania gruntu przeznaczonego do wbudowania w korpus ziemny, jednak nie rzadziej niż jeden raz na 3000 m³. W każdym badaniu należy określić następujące właściwości gruntu wg PN-B-04481:1988 [2]:

- skład granulometryczny,
- zawartość części organicznych,
- wilgotność naturalną i optymalną,
- maksymalną gęstość objętościową szkieletu gruntowego,
- granicę płynności,
- kapilarność bierną wg PN-B-04493:1960 [3],
- wskaźnik piaskowy wg BN-64/8931-01 [5].

6.3.3. Prawidłowość wykonania warstw nasypu

Badania kontrolne prawidłowości wykonania poszczególnych warstw nasypu należy przeprowadzać nie

rzadziej niż jeden raz na 500 m² warstwy, a polegają one na sprawdzeniu:

- prawidłowości rozmieszczenia gruntów o różnych właściwościach w nasypie,
- odwodnienia każdej warstwy,
- grubości każdej warstwy i jej wilgotności przy zagęszczaniu,
- nadawania spadków warstwom z gruntów spoistych zgodnie z pkt 5.4 niniejszej SST,
- przestrzegania ograniczeń dotyczących wbudowywania gruntów w okresie opadów i mrozów zgodnie z pkt 5.4 niniejszej SST.

6.3.4. Szerokość korpusu ziemnego

Szerokość wykonywanego korpusu ziemnego powinna być zgodna z dokumentacją projektową, z tolerancją ± 10 cm. Sprawdzenie polega na porównaniu szerokości korony na poziomie wykonywanej warstwy z wymiarem wynikającym z kształtu geometrycznego korpusu ziemnego według dokumentacji projektowej. Krawędzie korony drogi nie powinny mieć wyraźnych załamania w planie.

6.3.5. Rzędne i spadki korony korpusu ziemnego

Rzędne korony korpusu ziemnego mierzone geodezyjnie nie mogą różnić się od rzędnych projektowanych o więcej niż -3 cm lub +1 cm.

6.3.6. Pochylenie i równość skarp korpusu ziemnego

Pochylenie skarp nasypów powinno być zgodne z dokumentacją projektową z tolerancją 10% jego wartości wyrażonej tangensem kąta pochylenia skarpy. Maksymalne nierówności na powierzchni skarp nasypów nie powinny przekraczać ± 10 cm przy pomiarze łąką 3-metrową.

6.3.7. Równość powierzchni korpusu ziemnego

Nierówności powierzchni korpusu ziemnego mierzone łąką 3-metrową, nie mogą przekraczać 3 cm i nie mogą powodować powstawania zastoisk wód opadowych.

6.3.8. Zagęszczenie gruntu

Sprawdzenie zagęszczenia nasypu i podłoża nasypu polega na skontrolowaniu zgodności wartości wskaźnika zagęszczenia I_s z wartościami w Tablicy 4 w pkt 5.6 odnośnie warstw nasypu oraz pkt 5.2 odnośnie podłoża, niniejszej SST. Oznaczenie wskaźnika zagęszczenia I_s powinno być przeprowadzone według normy BN-77/8931-12 [6], nie rzadziej niż jeden raz w trzech punktach na 1000 m² każdej warstwy. Wyniki kontroli zagęszczenia nasypów Wykonawca powinien wpisywać do dokumentów laboratoryjnych.

6.4. Zasady postępowania z wadliwie wykonanymi robotami

Wszystkie grunty nie spełniające wymagań podanych w odpowiednich punktach niniejszej SST, zostaną odrzucone. Jeśli grunty nie spełniające wymagań zostaną wbudowane, to na polecenie Inżyniera Wykonawca wymieni je na właściwe, na własny koszt. Wszystkie roboty, które wykazują większe odchylenia cech od określonych w dokumentacji projektowej i niniejszej SST powinny być ponownie wykonane przez Wykonawcę na jego koszt.

7. OBMIAR ROBÓT

Ogólne zasady obmiaru robót podano w SST D-M-00.00.00 „Wymagania ogólne” pkt 7.

7.1. Jednostka obmiarowa

Jednostką obmiarową liniowych robót ziemnych w formie nasypów jest m³ (metr sześcienny), a w odniesieniu do plantowania ich powierzchni – m² (metr kwadratowy).

Objętość dokopu/ukopu będzie ustalona w metrach sześciennych jako różnica ogólnej objętości nasypów i ogólnej objętości wykopów, pomniejszonej o objętość gruntów nieprzydatnych do budowy nasypów, z uwzględnieniem spulchnienia gruntu, tj. procentowego stosunku objętości gruntu w stanie rodzimym w dokopie do objętości gruntu zagęszczonego wbudowanego w nasypie.

Objętość nasypów będzie ustalona w metrach sześciennych na podstawie obliczeń z przekrojów poprzecznych, w oparciu o poziom gruntu rodzimego.

Objętość odkładu będzie określona w metrach sześciennych na podstawie obmiaru jako różnica objętości wykopów, powiększonej o objętość ukopów i objętości nasypów, z uwzględnieniem spulchnienia gruntu i zastrzeżeń sformułowanych w pkt 5.7.

8. ODBIÓR ROBÓT

8.1. Ogólne zasady odbioru robót

Ogólne zasady odbioru robót podano w SST D-M-00.00.00 „Wymagania ogólne” pkt 8.

Roboty ziemne uznaje się za wykonane zgodnie z dokumentacją projektową, SST i wymaganiami Inżyniera, jeżeli wszystkie pomiary i badania z zachowaniem tolerancji wg pkt 5 i 6 dały wyniki pozytywne.

9. PODSTAWA PŁATNOŚCI

9.1. Ogólne ustalenia dotyczące podstawy płatności

Ogólne ustalenia dotyczące podstawy płatności podano w SST D-M-00.00.00 „Wymagania ogólne” pkt 9.

9.2. Cena jednostki obmiarowej

Cena jednostkowa wykonania 1 m³ nasypów obejmuje:

- prace pomiarowe i roboty przygotowawcze;
- oznakowanie robót, zgodnie z zatwierdzonym projektem organizacji ruchu;
- spulchnienie podłoża;
- pozyskanie gruntu z odkładu, jego odspojenie i załadunek na środki transportowe;
- transport gruntu na miejsce wbudowania;
- formowanie i zagęszczanie nasypu z dostarczonego gruntu;
- profilowanie powierzchni nasypu;
- odwodnienie terenu robót;
- wykonanie dróg dojazdowych na czas budowy, a następnie ich rozebranie,
- wykonanie badań i pomiarów wymaganych w SST.

10. PRZEPISY ZWIĄZANE

10.1. Polskie Normy

1	PN-B-02480:1986	Grunty budowlane. Określenia. Symbole. Podział i opis gruntów
2	PN-B-04481:1988	Grunty budowlane. Badania próbek gruntów
3	PN-B-04493:1960	Grunty budowlane. Oznaczanie kapilarności biernej
4	PN-S-02205:1998	Drogi samochodowe. Roboty ziemne. Wymagania i badania

10.2. Branżowe Normy

5	BN-64/8931-01	Drogi samochodowe. Oznaczenie wskaźnika piaskowego
6	BN-77/8931-12	Oznaczenie wskaźnika zagęszczenia gruntu

10.3. Inne dokumenty

7	Instrukcja badań podłoża gruntowego budowli drogowych i mostowych, GDDP, Warszawa 1998.
8	Wytyczne wzmocnienia podłoża gruntowego w budownictwie drogowym, IBDiM, Warszawa 2002.
9	Katalog typowych konstrukcji nawierzchni podatnych i półsztywnych, IBDiM, Warszawa 1997.

SZCZEGÓŁOWA SPECYFIKACJA TECHNICZNA

D-04.00.00 PODBUDOWY

D-04.01.01 Mechaniczne wykonanie koryta wraz z profilowaniem i zagęszczeniem podłoża.

45233000-9 CPV: Roboty w zakresie konstruowania i fundamentowania oraz wykonywania nawierzchni autostrad, dróg

1. WSTĘP

1.1. Przedmiot SST

Przedmiotem niniejszej szczegółowej specyfikacji technicznej (SST) są wymagania dotyczące wykonania i odbioru robót związanych z wykonaniem koryta pod warstwy konstrukcyjne nawierzchni chodników, opasek i zjazdów z kostki brukowej wraz z profilowaniem i zagęszczeniem podłoża.

1.2. Zakres stosowania SST

Szczegółowa specyfikacja techniczna jest stosowana jako dokument przetargowy i kontraktowy przy zlecaniu i realizacji robót wymienionych w punkcie 1.3.

1.3. Zakres robót objętych SST

Ustalenia zawarte w niniejszej specyfikacji, zgodnie z dokumentacją projektową, dotyczą zasad prowadzenia i odbioru robót związanych z zadaniem p.n.: „**Utwardzenie placu targowego, miejsca parkingowe i zjazd na działkę nr 255 w miejscowości Ułęż**” i obejmują:

- mechaniczne wykonanie koryta pod konstrukcję nawierzchni gr. 52 cm ;
- profilowanie i zagęszczenie podłoża mechanicznie pod warstwy konstrukcyjne nawierzchni w gruntach kat. II-IV.

SST obejmuje również wykonanie robót j.w. w ramach zamówień uzupełniających na istniejącym lub wydłużonym odcinku drogi, których konieczność wykonania może wynikać w okresie 3 lat od udzielenia zamówienia (podpisania umowy w sprawie zamówienia publicznego).

1.4. Określenia podstawowe.

Określenia podstawowe są zgodne z obowiązującymi odpowiednimi Polskimi Normami i z definicjami podanymi w SST D-M-00.00.00. „Wymagania ogólne”.

1.5. Ogólne wymagania dotyczące robót.

Ogólne wymagania dotyczące robót podano w SST D-M-00.00.00 "Wymagania ogólne".

Wykonawca robót jest odpowiedzialny za jakość wykonanych robót oraz za ICH zgodność z dokumentacją projektową, SST i poleceniami Inżyniera projektu.

2. MATERIAŁY

Nie występują.

3. SPRZĘT

3.1. Ogólne wymagania dotyczące sprzętu

Ogólne wymagania dotyczące sprzętu podano w SST D-M-00.00.00 „Wymagania ogólne” pkt 3.

3.2. Sprzęt do wykonywania koryta oraz profilowania i zagęszczania podłoża

Do wykonania koryta i jego profilowania oraz zagęszczania podłoża gruntowego Wykonawca powinien dysponować następującym sprzętem:

- równiarki i spycharki uniwersalne z lemieszem ustawianym ukośnie;
- koparki, w tym z czerpakami profilowymi do wykonywania wąskich koryt na poszerzeniach;
- walców ogumionych oraz walców stalowych wibracyjnych lub statycznych do zagęszczania;
- zagęszczarek płytowych, ubijaków mechanicznych lub małych walców wibracyjnych do zagęszczania w miejscach trudno dostępnych.

Sprzęt wykorzystywany do wykonywania koryta, jego profilowania i zagęszczania nie może powodować niekorzystnego wpływu na właściwości gruntu podłoża.

4. TRANSPORT

4.1. Ogólne wymagania dotyczące transportu

Ogólne wymagania dotyczące transportu podano w SST D-00.00.00 „Wymagania ogólne” pkt 4.

4.2. Transport gruntu

Grunt można przewozić dowolnymi środkami transportu w warunkach zabezpieczających go przed zmieszaniem z asortymentami kruszywa oraz innymi materiałami. Podczas transportu grunt powinien być zabezpieczony przed zsypanyciem się na jezdnię oraz przed rozpylaniem i nadmiernym zawilgoceniem.

Liczba i ładowność wykorzystywanych środków transportowych do odwozu gruntu, na miejsce wbudowania lub odkładu, wskazane przez Inżyniera projektu, powinna być tak dobrana, aby zapewnić pracę koparki lub ładowarki bez przestojów.

5. WYKONANIE ROBÓT

5.1. Ogólne zasady wykonania robót

Ogólne zasady wykonania robót podano w SST D-M-00.00.00 „Wymagania ogólne” pkt 5.

5.2. Warunki przystąpienia do robót

Wykonywanie koryta, jego profilowanie i zagęszczanie podłoża gruntowego powinno następować bezpośrednio przed rozpoczęciem robót związanych z wykonaniem dolnych warstw konstrukcyjnych nawierzchni, tj. warstwy podbudowy z gruntu/kruszywa stabilizowanego cementem oraz podbudowy z chudego betonu. Wyprzedzające w czasie wykonanie koryta wraz z jego profilowaniem i zagęszczeniem podłoża, jest możliwe wyłącznie za zgodą Inżyniera projektu i może być zrealizowane w okresie o korzystnych warunkach atmosferycznych.

W korycie o wyprofilowanym i zagęszczonym podłożu nie może odbywać się żaden ruch technologiczny, za wyjątkiem ruchu związanego bezpośrednio z wykonywaniem pierwszej warstwy konstrukcyjnej nawierzchni.

5.3. Wykonanie koryta

Dla prawidłowego wyznaczenia koryta w planie i profilu Wykonawca zapewni odpowiednie ilości palików i szpilek. Paliki lub szpilki powinny być ustawione w rzędach równoległych do osi robót, lub w inny sposób zaakceptowany przez Inżyniera projektu, a ich rozmieszczenie powinno umożliwiać naciągnięcie sznurków lub linek do wytyczenia robót w odstępach nie większych niż co 10m. Rodzaj sprzętu, a w szczególności jego moc należy dostosować do rodzaju gruntu, w którym prowadzone są roboty i do trudności jego odspojenia. Koryto pod warstwy konstrukcyjne dla chodników i wjazdów do posesji może być wykonywane ręcznie, gdy jego szerokość nie pozwala na zastosowanie maszyn, lub mechanicznie przy użyciu koparek/ładowarek, z tym, że sposób jego wykonania wymaga akceptacji Inżyniera projektu. Grunt wydobyty przy wykonywaniu koryta powinien być wykorzystany zgodnie z ustaleniami dokumentacji projektowej lub dyspozycjami Inżyniera projektu.

5.4. Profilowanie i zagęszczanie podłoża

Podłoże wykonanego wykopu powinno być oczyszczone ze wszelkich zanieczyszczeń, po czym należy sprawdzić rzędne terenu w aspekcie uzyskania projektowanych rzędnych podłoża po jego profilowaniu. Zaleca się, aby rzędne terenu przed profilowaniem były o co najmniej 5 cm wyższe niż projektowane rzędne podłoża. W przypadku występowania zaniżeń od tak ustalonego poziomu w podłożu przewidzianym do profilowania, Wykonawca powinien spulchnić podłoże na głębokość zaakceptowaną przez Inżyniera projektu, dowieźć dodatkowy grunt, spełniający wymagania obowiązujące dla górnej strefy korpusu drogowego, w ilości koniecznej do uzyskania wymaganych rzędnych wysokościowych i zagęści warstwę do uzyskania wartości wskaźnika zagęszczenia, określonych w tablicy 1.

Profilowanie podłoża na małych i wąskich powierzchniach należy wykonywać ręcznie, dla pozostałych odcinków robót należy stosować równiarki lub spycharki ze skośnie ustawianym lemieszem. Grunt uzyskany z profilowania powinien być wykorzystany zgodnie z dyspozycjami Inżyniera projektu.

Natychmiast po ostatecznym wyprofilowaniu podłoża należy przystąpić do jego zagęszczania, które należy prowadzić do uzyskania wskaźnika zagęszczenia według normalnej próby Proctora, przeprowadzonej według PN-B-04481 [1], nie mniejszego od podanego w tablicy 1. Wskaźnik zagęszczenia gruntu należy określać zgodnie z BN-77/8931-12 [5].

W przypadku, gdy gruboziarnisty materiał tworzący podłoże uniemożliwia przeprowadzenie badania zagęszczenia zgodnie z BN-77/8931-12 [5], kontrolę zagęszczenia należy oprzeć na metodzie obciążeń płytowych, określając pierwotny i wtórny moduł odkształcenia podłoża według BN-64/8931-02 [3]. Stosunek modułu wtórnego do pierwotnego modułu odkształcenia nie powinien przekraczać wartości 2,2.

Wilgotność gruntu podłoża podczas zagęszczania powinna być równa wilgotności optymalnej z tolerancją -20%, +10%. W przypadku, gdy wilgotność gruntu jest wyższa od wilgotności optymalnej, grunt należy osuszać przez mieszanie i napowietrzanie, natomiast w sytuacji, gdy wilgotność gruntu jest niższa od wilgotności optymalnej, należy go zwilżyć określoną ilością wody i równomiernie wymieszać.

Tablica 1. Minimalne wartości wskaźnika zagęszczenia podłoża (I_s)

Strefa korpusu	Minimalna wartość I_s dla:	
	Innych dróg	
	Ruch ciężki i bardzo ciężki	Ruch mniejszy od ciężkiego
Górna warstwa o grubości 20 cm	1,00	1,00
Na głębokości od 20 do 50 cm od powierzchni podłoża	1,00	0,97

5.5. Utrzymanie wyprofilowanego i zagęszczonego podłoża

Zagęszczone podłożo gruntowe koryta przed ułożeniem warstwy konstrukcyjnej nawierzchni powinno być utrzymywane w dobrym stanie, tzn. nie należy dopuszczać po nim żadnego ruchu, za wyjątkiem ruchu pojazdów, związanego z wykonywaniem wyżej leżącej warstwy nawierzchni.

Jeżeli po wykonaniu profilowania i zagęszczeniu podłoża gruntowego w korycie nastąpi przerwa w robotach i Wykonawca nie przystąpi natychmiast po odbiorze tych robót do układania kolejnej warstwy konstrukcji nawierzchni, to powinien on zabezpieczyć przygotowane podłożo przed skutkami opadów, tj. nadmiernym zawilgoceniem w sposób uzgodniony z Inżynierem projektu.

Jeżeli wyprofilowane i zagęszczone podłożo jednak uległo nadmiernemu zawilgoceniu, to do układania kolejnej warstwy Wykonawca będzie mógł przystąpić dopiero po jego naturalnym osuszeniu. Po osuszeniu podłoża gruntowego Inżynier projektu oceni jego stan i ewentualnie zaleci wykonanie niezbędnych robót poprawkowych.

W przypadku, gdy zawilgocenie nastąpiło wskutek zaniedbania Wykonawcy, to Koszt wszelkich napraw obciąża Wykonawcę robót.

6. KONTROLA JAKOŚCI ROBÓT

6.1. Ogólne zasady kontroli jakości robót

Ogólne zasady kontroli jakości robót podano w SST D-00.00.00 „Wymagania ogólne” pkt 6.

6.2. Badania i pomiary w czasie i po zakończeniu robót

W czasie robót Wykonawca powinien wykonywać systematycznie pomiary i badania kontrolne dotyczące cech geometrycznych i właściwości wykonywanego koryta i przygotowywanego podłoża gruntowego, przy czym ich zakres i częstotliwość powinny wynikać z gwarantowania zachowania wymagań jakości robót. Wyniki tych badań i pomiarów należy dostarczać Inżynierowi projektu.

Częstotliwość oraz zakres badań i pomiarów cech geometrycznych i właściwości koryta i podłoża gruntowego w czasie wykonywania oraz po zakończeniu robót podaje Tablica 2.

Tablica 2. Częstotliwość oraz zakres badań i pomiarów wykonanego koryta i wyprofilowanego podłoża

Lp.	Wyszczególnienie badań i pomiarów	Minimalna częstotliwość badań i pomiarów
1	Szerokość koryta	10 razy na 1 km
2	Równość podłużna	co 20 m na każdym pasie ruchu
3	Równość poprzeczna	10 razy na 1 km
4	Spadki poprzeczne *)	10 razy na 1 km
5	Rzędne wysokościowe	co 25 m w osi jezdni i na jej krawędziach dla autostrad i dróg ekspresowych, co 100 m dla pozostałych dróg
6	Ukształtowanie osi w planie *)	co 25 m w osi jezdni i na jej krawędziach dla autostrad i dróg ekspresowych, co 100 m dla pozostałych dróg
7	Zagęszczenie, wilgotność gruntu podłoża	w 2 punktach na dziennej działce roboczej, lecz nie rzadziej niż raz na 600 m ²
*) Dodatkowe pomiary spadków poprzecznych i ukształtowania osi w planie należy wykonać w punktach głównych łuków poziomych		

6.2.1 Szerokość koryta i wyprofilowanego podłoża

Szerokość wykonanego koryta i wyprofilowanego podłoża gruntowego nie może różnić się od

szerokości projektowanej o więcej niż +10, -5 cm.

6.2.2 Równość podłoża gruntowego

Nierówności podłużne wyprofilowanego podłoża gruntowego należy mierzyć 4-metrową łątą, zgodnie z normą BN-68/8931-04 [4].

Nierówności nie powinny przekraczać 20 mm.

6.2.3 Rzędne wysokościowe

Sprawdzenie usytuowania wysokościowego wyprofilowanego podłoża gruntowego jest przeprowadzane za pomocą przyrządów geodezyjnych. Dopuszczalne Różnice pomiędzy rzędnymi wyprofilowanego podłoża gruntowego i rzędnymi projektowanymi nie powinny przekraczać +1 cm, -2 cm.

6.2.4 Równość poprzeczna podłoża

Nierówności poprzeczne wyprofilowanego podłoża gruntowego należy mierzyć 4-metrową łątą. Nierówności nie powinny przekraczać 20 mm.

6.2.5 Spadki poprzeczne podłoża

Spadki poprzeczne wyprofilowanego podłoża gruntowego powinny być zgodne z dokumentacją projektową z tolerancją $\pm 0,5\%$.

6.2.6 Ukształtowanie osi w planie

Oś w planie nie może być przesunięta w stosunku do osi projektowanej o więcej niż ± 5 cm.

6.2.7 Wilgotność i zagęszczenie podłoża gruntowego

Wilgotność podłoża gruntowego w czasie zagęszczania należy badać według PN-B-06714-17 [2], powinna ona być równa wilgotności optymalnej z tolerancją -20%, +10%.

Wskaźnik zagęszczenia podłoża gruntowego, określony wg BN-77/8931-12 [5] nie powinien być mniejszy od wartości podanych w Tabelicy 1.

W przypadku, gdy gruboziarnisty materiał tworzący podłoże uniemożliwia przeprowadzenie badania zagęszczenia zgodnie z BN-77/8931-12 [5], kontrolę zagęszczenia należy oprzeć na metodzie obciążeń płytowych, określając pierwotny i wtórny moduł odkształcenia podłoża według BN-64/8931-02 [3]. Stosunek modułu wtórnego do pierwotnego modułu odkształcenia nie powinien przekraczać wartości 2,2.

6.3. Zasady postępowania z wadliwie przygotowanymi powierzchniami podłoża

Wszystkie powierzchnie wyprofilowanego i zagęszczonego podłoża gruntowego, na których zostaną stwierdzone odchylenia cech geometrycznych lub wskaźnika zagęszczenia przekraczające tolerancje podane w pkt 6.2, powinny być naprawione przez spulchnienie na głębokość co najmniej 10 cm, z uzupełnieniem niedoboru lub usunięciem przewyższenia gruntu, wyrównane i ponownie zagęszczone. Uzupełnianie gruntem bez uprzedniego spulchnienia przygotowanego podłoża gruntowego jest niedopuszczalne.

Roboty te, jako roboty poprawkowe, Wykonawca wykona na własny koszt. Po wykonaniu robót poprawkowych nastąpią ponowne badania, pomiary oraz ocena cech geometrycznych i wskaźnika zagęszczenia, według wyżej podanych zasad na koszt Wykonawcy.

7. OBMIAR ROBÓT

Ogólne zasady obmiaru robót podano w SST D-M-00.00.00 „Wymagania ogólne” pkt 7.

7.1. Jednostka obmiarowa

Jednostką obmiarową robót wykonania koryta, jego profilowania i zagęszczania jest m^2 (metr kwadratowy).

8. ODBIÓR ROBÓT

8.1. Ogólne zasady odbioru robót

Ogólne zasady odbioru robót podano w SST D-M-00.00.00 „Wymagania ogólne” pkt 8.

Roboty uznaje się za wykonane zgodnie z dokumentacją projektową, SST i wymaganiami Inżyniera projektu, jeżeli wszystkie pomiary i badania z zachowaniem tolerancji wg pkt 6 dały wyniki pozytywne.

9. PODSTAWA PŁATNOŚCI

9.1. Ogólne ustalenia dotyczące podstawy płatności

Ogólne ustalenia dotyczące podstawy płatności podano w SST D-M-00.00.00 „Wymagania ogólne” pkt 9.

9.2. Cena jednostki obmiarowej

Cena jednostkowa mechanicznego lub ręcznego wykonania $1 m^2$ wyprofilowanego i zagęszczonego podłoża gruntowego w korycie obejmuje:

- prace pomiarowe i roboty przygotowawcze;
- oznakowanie robót, zgodnie z zatwierdzonym projektem organizacji ruchu;
- profilowanie podłoża gruntowego do wymaganego profilu;
- zagęszczenie podłoża gruntowego;
- wykonanie badań i pomiarów wymaganych w SST;
- utrzymanie podłoża do czasu wykonania kolejnej warstwy konstrukcyjnej.

10. PRZEPISY ZWIĄZANE

10.1. Polskie Normy

- | | | |
|---|---------------|---|
| 1 | PN-B-04481 | Grunty budowlane. Badania próbek gruntu |
| 2 | PN-B-06714-17 | Kruszywa mineralne. Badania. Oznaczanie wilgotności |

10.2. Branżowe Normy

- | | | |
|---|---------------|---|
| 3 | BN-64/8931-02 | Drogi samochodowe. Oznaczanie modułu odkształcenia nawierzchni podatnych i podłoża przez obciążenie płytą |
| 4 | BN-68/8931-04 | Drogi samochodowe. Pomiar równości nawierzchni planografem i łatą |
| 5 | BN-77/8931-12 | Oznaczanie wskaźnika zagęszczenia gruntu |

SZCZEGÓŁOWA SPECYFIKACJA TECHNICZNA

D-04.00.00 PODBUDOWY

D-04.05.01 Podbudowa i ulepszone podłoże z gruntu lub kruszywa stabilizowanego cementem

45233000-9 -CPV: Roboty w zakresie konstruowania i fundamentowania oraz wykonywania nawierzchni autostrad, dróg

1. WSTĘP

1.1. Przedmiot SST

Przedmiotem niniejszej szczegółowej specyfikacji technicznej (SST) są wymagania dotyczące wykonania i odbioru robót związanych z wykonaniem warstw podbudowy z gruntu stabilizowanego cementem.

1.2. Zakres stosowania SST

Szczegółowa specyfikacja techniczna (SST) stosowana jest jako dokument przetargowy i kontraktowy przy zlecaniu i realizacji robót wyszczególnionych w p. 1.3.

1.3. Zakres robót objętych SST

Ustalenia zawarte w niniejszej specyfikacji, zgodnie z dokumentacją projektową, dotyczą zasad prowadzenia i odbioru robót związanych z zadaniem p.n.: „**Utwardzenie placu targowego, miejsca parkingowe i zjazd na działkę nr 255 w miejscowości Ułęż**” i obejmują:

- wykonanie podbudowy z gruntu stabilizowanego cementem $R_m=5\text{MPa}$ warstwa grubości 25cm wraz z pielęgnacją piaskiem i wodą

SST obejmuje również wykonanie robót j.w. w ramach zamówień uzupełniających na istniejącym lub wydłużonym odcinku drogi, których konieczność wykonania może wyniknąć w okresie 3 lat od udzielenia zamówienia (podpisania umowy w sprawie zamówienia publicznego).

1.4. Określenia podstawowe:

1.4.1. Mieszanka cementowo-gruntowa - mieszanka gruntu, cementu i wody, a w razie potrzeby również dodatków ulepszających, np. popiołów lotnych lub chlorku wapniowego, dobranych w optymalnych ilościach;

1.4.2. Grunt stabilizowany cementem - mieszanka cementowo-gruntowa zagęszczona i stwardniała w wyniku ukończenia procesu wiązania cementu;

1.4.3. Kruszywo stabilizowane cementem - mieszanka kruszywa naturalnego, cementu i wody, a w razie potrzeby dodatków ulepszających, np. popiołów lotnych lub chlorku wapniowego, dobranych w optymalnych ilościach, zagęszczona i stwardniała w wyniku ukończenia procesu wiązania cementu;

1.4.4. Podbudowa z gruntu stabilizowanego cementem - jedna lub dwie warstwy zagęszczonej mieszanki cementowo-gruntowej, która po osiągnięciu właściwej wytrzymałości na ściskanie, stanowi fragment nośnej części nawierzchni.

Pozostałe określenia są zgodne z obowiązującymi, odpowiednimi polskimi normami i definicjami podanymi w SST D-M-00.00.00 „Wymagania ogólne” pkt 1.4.

1.5. Ogólne wymagania dotyczące robót.

Ogólne wymagania dotyczące robót podano w SST D-M-00.00.00. "Wymagania ogólne".

Wykonawca robót jest odpowiedzialny za jakość ich wykonania oraz za ich zgodność z Dokumentacją Projektową, SST i poleceniami Inżyniera.

2. MATERIAŁY

2.1. Ogólne wymagania dotyczące materiałów

Ogólne wymagania dotyczące materiałów, ich pozyskiwania i składowania, podano w SST D-M-00.00.00 „Wymagania ogólne” pkt 2.

2.2. Cement

Do wykonania robót według niniejszych SST należy stosować cementy powszechnego użytku: portlandzki CEM I klasy 32,5 N; cement portlandzki wieloskładnikowy CEM II klasy 32,5 N lub cement hutniczy CEM III klasy 32,5 N według PN-EN 197-1 [14].

Wymagane właściwości dla cementu zestawiono w tablicy 1. Dopuszcza się stosowanie innych kwalifikowanych spoiw hydraulicznych posiadających aprobatę techniczną wydaną przez uprawnioną jednostkę.

Pochodzenie cementu i jego cechy jakościowe muszą być zaaprobowane przez Inżyniera. Wykonawca jest zobowiązany do wcześniejszego zaproponowania Inżynierowi projektu źródło dostaw cementu wraz z wynikami badań laboratoryjnych, zgodnie z obowiązującymi w tym zakresie Normami. Wykonawca jest

zobowiązany do prowadzenia ilościowego i jakościowego odbioru dostaw oraz wykonywania laboratoryjnych badań kontrolnych z ustaloną uprzednio częstotliwością. Wyniki tych badań powinny być przekazywane, w określonym trybie Inżynierowi projektu. W umowie z dostawcą /producentem należy jednoznacznie określić sposób postępowania w przypadku dostawy materiału niezgodnego z wymaganiami niniejszej SST.

Tablica 1. Wymagane właściwości mechaniczne i fizyczne cementu

Lp.	Właściwości	Klasa cementu 32,5
1	Wytrzymałość na ściskanie (MPa), po 7 dniach, nie mniej niż:	16
2	Wytrzymałość na ściskanie (MPa), po 28 dniach, nie mniej niż:	32,5
3	Początek czasu wiązania, (min) , nie wcześniej niż:	75
4.	Koniec wiązania, najpóźniej po upływie, (h)	12
5.	Stąłość objętości, (mm), nie więcej niż:	10

Składowanie cementu musi odbywać się w sposób chroniący go przed zawilgoceniem, zbrzyleniem i zanieczyszczeniem. Zaleca się jego przechowywanie w silosach stalowych. Czas składowania cementu nie powinien przekraczać 3 miesięcy. Zasady przechowywania cementu powinny być zgodne z BN-88/6731-08 [18].

2.3. Materiały do wytworzenia mieszanki

Grunty i kruszywa przewidziane do wytworzenia mieszanki przeznaczonej do wykonania warstw podbudowy powinny być składowane na terenie wytwórni w zasiekach, na utwardzonym i dobrze odwodnionym placu, w warunkach zabezpieczających przed zanieczyszczeniem i przed wymieszaniem różnych rodzajów materiałów.

2.3.1. Grunty do mieszanki cementowo - gruntowej

Przydatność gruntów przeznaczonych do stabilizacji cementem należy ocenić na podstawie wyników badań laboratoryjnych, wykonanych według metod podanych w PN-S-96012 [15].

Do wykonania podbudowy z gruntów stabilizowanych cementem należy stosować grunty spełniające wymagania podane w tablicy 2.

Grunt można uznać za przydatny do stabilizacji cementem wtedy, gdy wyniki badań laboratoryjnych wykazą, że wytrzymałość na ściskanie i mrozoodporność próbek gruntu stabilizowanego są zgodne z wymaganiami określonymi w Tablicy 5 w pkt 2.7 niniejszej SST.

Tablica 2. Wymagania dla gruntów przeznaczonych do stabilizacji cementem wg PN-S-96012 [15]

Lp.	Właściwości	Wymagania	Badania według
1	Uziarnienie a) ziarn przechodzących przez sito # 40 mm, % (m/m), nie mniej niż: b) ziarn przechodzących przez sito # 20 mm, % (m/m), powyżej c) ziarn przechodzących przez sito # 4 mm, % (m/m), powyżej d) cząstek mniejszych od 0,002 mm, % (m/m), poniżej	100 85 50 20	PN-B-04481 [2]
2	Granica płynności, % (m/m), nie więcej niż:	40	PN-B-04481 [2]
3	Wskaźnik plastyczności, % (m/m), nie więcej niż:	15	PN-B-04481 [2]
4	Odczyn pH	od 5 do 8	PN-B-04481 [2]
5	Zawartość części organicznych, % (m/m), nie więcej niż:	2	PN-B-04481 [2]
6	Zawartość siarczanów, w przeliczeniu na SO ₃ , % (m/m), nie więcej niż:	1	PN-B-06714-28 [6]

Grunty nie spełniające wymagań określonych w tablicy 2, mogą być poddane stabilizacji po uprzednim ulepszeniu chlorkiem wapniowym, wapnem, popiołami lotnymi.

Grunty o granicy płynności od 40 do 60 % i wskaźniku plastyczności od 15 do 30 % mogą być stabilizowane cementem dla podbudów pomocniczych i ulepszonego podłoża pod warunkiem użycia specjalnych maszyn, umożliwiających ich rozdrobnienie i przemieszanie z cementem.

Dodatkowe kryteria oceny przydatności gruntu do stabilizacji cementem; zaleca się użycie gruntów o :

- wskaźniku piaskowym od 20 do 50, wg BN-64/8931-01 [19],
- zawartości ziarn pozostających na sicie # 2 mm - co najmniej 30%,

- zawartości ziarn przechodzących przez sito 0,075 mm - nie więcej niż 15%.

Decydującym sprawdzianem przydatności gruntu do stabilizacji cementem są wyniki wytrzymałości na ściskanie próbek gruntu stabilizowanego cementem.

Dodatkowe kryteria oceny przydatności gruntu do stabilizacji cementem podano w Tablicy 3, zaleca się użycie gruntów o takich właściwościach.

Tablica 3. Dodatkowe kryteria oceny przydatności gruntów przeznaczonych do stabilizacji cementem

Lp.	Właściwości	Zalecane wartości
1	Uziarnienie: a) ziarna pozostające na sicie # 2 mm, % (m/m), co najmniej b) ziarna przechodzące przez sito 0,075 mm, % (m/m), nie więcej niż	30 15
2	Wskaźnik piaskowy wg BN-64/8931-01 [19]	20 – 50
3	Wskaźnik różnoziarnistości, powyżej	5

Decydującym sprawdzianem przydatności gruntu do stabilizacji cementem są wyniki wytrzymałości na ściskanie próbek gruntu stabilizowanego cementem.

2.4. Woda

Woda stosowana do stabilizacji gruntu lub kruszywa cementem i ewentualnie do pielęgnacji wykonanej warstwy podbudowy powinna odpowiadać wymaganiom PN-B-32250 [10]. Bez badań laboratoryjnych można stosować wodociągową wodę pitną. Gdy woda pochodzi z wątpliwych źródeł nie może być użyta do momentu jej przebadania, zgodnie z wyżej podaną normą lub do momentu porównania wyników wytrzymałości na ściskanie próbek cementowo – gruntowych/kruszywowych wykonanych z wodą wątpliwą i z wodą wodociągową. Brak różnic potwierdza przydatność wody do stabilizacji gruntu lub kruszywa cementem.

2.5. Dodatki ulepszające

Przy stabilizacji gruntów cementem, w przypadkach uzasadnionych, stosuje się następujące dodatki ulepszające:

- wapno spełniające wymagania PN-B-30020 [9],
- popioły lotne odpowiadające PN-S-96035 [16],
- chlorek wapniowy zgodny z PN-C-84127 [11].

Za zgodą Inżyniera mogą być stosowane inne dodatki o sprawdzonym działaniu, posiadające aprobatę techniczną wydaną przez uprawnioną jednostkę.

2.6. Materiały do pielęgnacji podbudowy z gruntu lub kruszywa stabilizowanego cementem.

Do pielęgnacji świeżo wykonanej warstwy podbudowy z gruntu stabilizowanego cementem należy stosować:

- preparaty pielęgnacyjne posiadające aprobatę techniczną,
- emulsje asfaltowe lub asfalt D 200 lub D 300;

2.7. Mieszanka cementowo-gruntowa.

Zawartość cementu należy przyjmować w granicach od 4% do 8% liczonych w stosunku do masy suchego gruntu, w zależności od rodzaju i uziarnienia gruntu oraz kategorii ruchu.

Zawartość wody powinna odpowiadać wilgotności optymalnej, określonej według normalnej próby Proctora, zgodnie z PN-B-04481 [1] z tolerancją +10%, -20% jej wartości.

Decydującym kryterium przydatności mieszanki cementowo-gruntowej do wykonania warstwy podbudowy według PN-S-96012 [15], jest wytrzymałość na ściskanie próbek gruntu lub kruszywa stabilizowanego cementem oznaczona po 28 dniach twardnienia oraz wskaźnik mrozoodporności próbek.

Tablica 5. Wymagania dla gruntów lub kruszyw stabilizowanych cementem dla poszczególnych warstw podbudowy i ulepszonego podłoża

Lp.	Rodzaj warstwy w konstrukcji nawierzchni drogowej	Wytrzymałość na ściskanie próbek nasyconych wodą (MPa)		Wskaźnik mrozoodporności
		po 7 dniach	po 28 dniach	
1	Podbudowa o RM = 5 MPa	od 1,0 do 1,6	od 1,5 do 2,5	0,6

Formowanie próbek, ich pielęgnację i badanie wytrzymałości na ściskanie należy wykonać zgodnie z normą PN-S-96012 [15].

3. SPRZĘT

3.1. Ogólne wymagania dotyczące sprzętu

Ogólne wymagania dotyczące sprzętu podano w SST D-M-00.00.00 „Wymagania ogólne” pkt 3. Jakikolwiek sprzęt, maszyny i urządzenia niegwarantujące zachowania wymagań jakościowych robót, zostaną przez Inżyniera zdyskwalifikowane i niedopuszczone do robót.

3.2. Sprzęt do wykonania robót

Wykonawca przystępujący do wykonania warstw podbudów z gruntu stabilizowanego cementem, z wytworzeniem mieszanek cementowo – gruntowych w mieszarkach, powinien wykazać się możliwością korzystania z następującego sprzętu:

- mieszarek stacjonarnych lub mobilnych;
- przewoźnych zbiorników na wodę, wyposażonych w urządzenia do równomiernego i kontrolowanego dozowania wody;
- zagęszczarek płytowych, ubijaków mechanicznych lub małych walców wibracyjnych

Wydajność sprzętu powinna zapewnić zachowanie warunków technologicznych dotyczących czasu zagęszczania.

4. TRANSPORT

4.1. Ogólne wymagania dotyczące transportu

Ogólne wymagania dotyczące transportu podano w SST D-M-00.00.00 „Wymagania ogólne” pkt 4.

4.2. Transport materiałów

Transport cementu powinien odbywać się zgodnie z BN-88/6731-08 [18]. Cement luzem należy przewozić cementowozami, natomiast cement workowany może być przewożony dowolnymi środkami transportu, z zabezpieczeniem ładunku przed zawilgoceniem, zbrylaniem i zanieczyszczeniem.

Grunty można przewozić dowolnymi środkami transportu w warunkach zabezpieczających je przed zmieszaniem z innymi frakcjami lub asortymentami kruszywa oraz innymi materiałami. Podczas transportu grunty i kruszywa powinny być zabezpieczone przed zsypanyciem się na drogę, przed rozpylaniem i nadmiernym zawilgoceniem.

Transport mieszanki cementowo – gruntowej powinien odbywać się w warunkach chroniących ją przed zanieczyszczeniem, rozsegregowaniem i nadmiernym przesuszeniem lub zawilgoceniem.

Woda może być dostarczana z wodociągu i przewoźnymi zbiornikami wody.

5. WYKONANIE ROBÓT

5.1. Ogólne zasady wykonania robót

Ogólne zasady wykonania robót podano w SST D-M-00.00.00 „Wymagania ogólne” pkt 5.

5.2. Warunki przystąpienia do robót

Warstwy podbudów z gruntów lub kruszyw stabilizowanych cementem nie mogą być wykonywane gdy temperatura powietrza jest niższa niż 5°C, podczas opadów oraz na zamrożonym podłożu. Nie należy rozpoczynać robót, jeżeli prognozy meteorologiczne wskazują na wystąpienie niekorzystnych warunków atmosferycznych w okresie najbliższych 7 dni.

Przed przystąpieniem do robót, w terminie uzgodnionym z Inżynierem projektu, Wykonawca dostarczy Inżynierowi projektu do akceptacji projekt składu mieszanki cementowo – gruntowej oraz wyniki badań laboratoryjnych poszczególnych składników i próbki materiałów pobrane w obecności Inżyniera do wykonania ewentualnych badań kontrolnych zarządzonych przez Inżyniera.

Projekt składu mieszanki cementowo – gruntowej powinien być opracowany w oparciu o :

- wyniki badań właściwości gruntu
- wyniki badań właściwości i dobór ilości cementu,
- dobór ilości wody,
- wyniki badań i ewentualny dobór ilości i rodzaju dodatków ulepszających,
- wyniki badań wytrzymałości na ściskanie i mrozoodporności próbek gruntu stabilizowanego cementem według metod podanych w PN-S-96012 [15] oraz wymagań niniejszej SST.

Opracowana recepta laboratoryjna składu mieszanki cementowo – gruntowej, poza wynikami przeprowadzonych badań, powinna zawierać:

- wymaganą zawartość cementu,
- wymaganą zawartość wody, odpowiadającą wilgotności optymalnej mieszanki gruntu lub kruszywa z cementem,
- ewentualne wymagane ilości i rodzaje dodatków ulepszających.

Wykonywanie warstwy podbudowy może być rozpoczęte po zaakceptowaniu przez Inżyniera przygotowania miejsca robót oraz opracowanej przez Wykonawcę recepty laboratoryjnej składu mieszanki, spełniającej kryteria określone w dokumentacji projektowej i SST.

5.3. Przygotowanie podłoża

Podłoże powinno być przygotowane zgodnie z wymaganiami określonymi w asortymentowej SST. Dla prawidłowego wyznaczenia poszczególnych warstw podbudowy w planie i profilu Wykonawca zapewni odpowiednie ilości palików i szpilek. Paliki lub szpilki powinny być ustawione w rzędach równoległych do osi robót, lub w inny sposób zaakceptowany przez Inżyniera, a ich rozmieszczenie powinno umożliwiać naciągnięcie sznurków lub linek do wytyczenia robót w odstępach nie większych niż co 10m.

5.4. Skład mieszanki cementowo-gruntowej

Zawartość cementu w mieszance nie może przekraczać wartości podanych w tablicy 6. Zaleca się taki dobór mieszanki, aby spełnić wymagania wytrzymałościowe określone w p. 2.7 tablica 5, przy jak najmniejszej zawartości cementu.

Tablica 6. Maksymalna zawartość cementu w mieszance cementowo-gruntowej stabilizowanego cementem dla poszczególnych warstw podbudowy i ulepszonego podłoża

Lp.	Kategoria ruchu	Maksymalna zawartość cementu, % w stosunku do masy suchego gruntu lub kruszywa		
		podbudowa zasadnicza	podbudowa pomocnicza	ulepszone podłoże
1	KR 2 do KR 6	-	6	8

Zawartość wody w mieszance powinna odpowiadać wilgotności optymalnej, określonej według normalnej próby Proctora, zgodnie z PN-B-04481 [1], z tolerancją +10%, -20% jej wartości.

Zaprojektowany skład mieszanki powinien zapewniać otrzymanie w czasie budowy właściwości gruntu lub kruszywa stabilizowanego cementem zgodnych z wymaganiami określonymi w tablicy 5.

5.5. Stabilizacja metodą mieszania w mieszarkach

Składniki mieszanki, oraz ewentualnych dodatków ulepszających, należy dozować w ilościach ustalonych w recepcie laboratoryjnej. Mieszarka powinna być wyposażona w urządzenia do wagowego dozowania kruszywa lub gruntu i cementu oraz objętościowego dozowania wody. Czas mieszania składników w mieszarkach cyklicznych należy ustalić po wstępnych próbach mieszania, nie powinien on być jednak krótszy od 1 minuty, zgodny z poleceniem Inżyniera. W mieszarkach o mieszanii ciągłym intensywność podawania materiałów powinna być ustalona i na bieżąco kontrolowana w taki sposób, aby zapewnić jednorodność uzyskiwanej mieszanki. Wilgotność mieszanki powinna odpowiadać ustalonej w recepcie laboratoryjnej wilgotności optymalnej z tolerancją +10% i -20% jej wartości.

5.6. Zagęszczanie

Zagęszczanie warstwy gruntu lub kruszywa stabilizowanego cementem należy prowadzić przy użyciu walców gładkich, wibracyjnych lub ogumionych.

Zagęszczanie należy kontynuować do osiągnięcia wskaźnika zagęszczenia warstwy nie mniejszego niż 1,00 określonego wg BN-77/8931-12 [23].

W przypadku technologii wytwarzania mieszanki w mieszarkach, proces zagęszczania i obróbki powierzchniowej warstwy podbudowy muszą być zakończone nie później niż w ciągu 2 godzin, licząc od momentu dodania wody do mieszanki.

Specjalną uwagę należy poświęcić zagęszczeniu mieszanki w sąsiedztwie spoin roboczych oraz wszelkich urządzeń obcych.

Wszelkie miejsca luźne, rozsegregowane, spękane podczas zagęszczania lub w inny sposób wadliwe, muszą być naprawione przez zerwanie warstwy na pełną grubość, wbudowanie nowej mieszanki o odpowiednim składzie i ponowne zagęszczenie. Roboty te, jako roboty poprawkowe, są wykonywane na koszt Wykonawcy.

5.8. Pielęgnacja warstwy z gruntu stabilizowanego cementem

Bezpośrednio po zagęszczeniu należy świeżą warstwę zabezpieczyć przed parowaniem wody według jednego z następujących sposobów:

- skropienie warstwy emulsją asfaltową lub asfaltem D 200 lub D 300 w ilości od 0,5 do 1,0 kG/m²;
- skropienie specjalnymi preparatami powłokotwórczymi posiadającymi aprobatę techniczną wydaną przez uprawnioną jednostkę, po uprzednim zaakceptowaniu ich użycia przez Inżyniera;

- utrzymanie w stanie wilgotnym przez kilkakrotne skrapianie wodą w ciągu dnia, przez okres co najmniej 7 dni.

Inne sposoby pielęgnacji, zaproponowane przez Wykonawcę i inne materiały przeznaczone do pielęgnacji mogą być zastosowane po uzyskaniu akceptacji Inżyniera.

Nie należy dopuszczać żadnego ruchu pojazdów i maszyn po warstwie podbudowy w okresie 7 dni po wykonaniu. Po tym czasie ewentualny ruch technologiczny może odbywać się wyłącznie za zgodą Inżyniera.

5.9. Utrzymanie podbudowy .

Podbudowa i ulepszone podłoże po wykonaniu, a przed ułożeniem następnej warstwy, powinny być utrzymywane w dobrym stanie. Jeżeli Wykonawca będzie wykorzystywał, za zgodą Inżyniera, gotową podbudowę lub ulepszone podłoże do ruchu budowlanego, to jest obowiązany naprawić wszelkie uszkodzenia podbudowy, spowodowane przez ten ruch. Koszt napraw wynikłych z niewłaściwego utrzymania podbudowy lub ulepszonego podłoża obciąża Wykonawcę robót.

Wykonawca jest zobowiązany do przeprowadzenia bieżących napraw podbudowy lub ulepszonego podłoża uszkodzonych wskutek oddziaływania czynników atmosferycznych, takich jak opady deszczu i śniegu oraz mróz.

Wykonawca jest zobowiązany wstrzymać ruch budowlany po okresie intensywnych opadów deszczu, jeżeli wystąpi możliwość uszkodzenia podbudowy lub ulepszonego podłoża.

6. KONTROLA JAKOŚCI ROBÓT

6.1. Ogólne zasady kontroli jakości robót

Ogólne zasady kontroli jakości robót podano w SST D-M-00.00.00 „Wymagania ogólne” pkt 6.

6.2. Badania przed przystąpieniem do robót

Przed przystąpieniem do robót Wykonawca zobowiązany jest do wykonania pełnego zakresu badań cementu, gruntu lub kruszyw i ewentualnych dodatków przeznaczonych do wykonania robót:

- Cement. Dla każdej dostawy cementu należy przeprowadzić badania właściwości według PN-EN 196-1 [12] w zakresie badania wytrzymałości oraz PN-EN 196-3 [13] w zakresie badania Czasu wiązania i stałości objętości;
- Grunty. Właściwości materiałów należy określić dla każdego rodzaju gruntu i kruszywa oraz dla każdej dostarczanej partii. Właściwości gruntów i kruszyw powinny być zgodne z wymaganiami Norm podanych w pkt 2 niniejszej SST;
- Woda. Jeżeli do robót nie ma być stosowana woda z wodociągu, to należy przeprowadzić badania wody według PN-B-32250 [10].

Wszystkie dokumenty oraz wyniki badań, wraz z próbkami materiałów, Wykonawca przedstawia Inżynierowi projektu do akceptacji.

6.3. Badania w czasie robót. Badania i pomiary wykonywane w czasie wytwarzania i wbudowywania mieszanki cementowo – gruntowej.

W czasie robót Wykonawca powinien wykonywać systematycznie pomiary i badania kontrolne, a ich wyniki dostarczać Inżynierowi projektu. Zakres i częstotliwość pomiarów oraz badań kontrolnych powinny wynikać z gwarantowania zachowania wymagań jakości robót, lecz nie powinny być wykonywane rzadziej niż wskazano to w Tablicy 7, odpowiednich punktach niniejszej SST i obowiązujących Normach.

Tablica 7. Częstotliwość oraz zakres badań i pomiarów prowadzonych w czasie wytwarzania mieszanki oraz wykonywania warstwy podbudowy z gruntu stabilizowanego cementem

Lp.	Wyszczególnienie badań	Minimalna częstotliwość badań na dziennej działce roboczej
1	Właściwości i uziarnienie gruntu lub kruszywa	dla każdej partii gruntu lub kruszywa i przy każdej zmianie gruntu lub kruszywa
2	Właściwości cementu	dla każdej dostawy
3	Właściwości wody	dla każdego wątpliwego źródła
4	Wilgotność mieszanki	2
5	Zagęszczenie mieszanki w warstwie podbudowy	2
6	Grubość warstwy podbudowy z gruntu lub kruszywa stabilizowanego cementem	3
7	Oznaczenie wytrzymałości na ściskanie; - po 7 dniach - po 28 dniach	3 próbki 3 próbki
8	Oznaczenie nasiąkliwości	przy projektowaniu i w przypadkach wątpliwych

9	Oznaczenie mrozoodporności	
---	----------------------------	--

6.3.1 Właściwości i uziarnienie gruntu lub kruszywa

Właściwości i uziarnienie gruntu należy badać na próbkach pobranych z mieszarki; powinno być zgodne z wymaganiami podanymi w niniejszej SST w pkt 2.3.1 lub 2.3.2.

6.3.2 Badanie cementu

Dla każdej dostawy cementu Wykonawca powinien określić właściwości podane w niniejszej SST w pkt 2.2.

6.3.3 Badanie wody

Jeżeli do wytwarzania mieszanki i pielęgnacji wykonanej warstwy podbudowy z gruntu stabilizowanego cementem nie jest stosowana woda z wodociągu, to należy przeprowadzić badania wody według PN-B-32250 [10].

6.3.4 Wilgotność mieszanki cementowo – gruntowej

Wilgotność mieszanki powinna być równa wilgotności optymalnej, określonej w projekcie składu tej mieszanki, z tolerancją +10% -20% jej wartości.

6.3.5 Zagęszczenie warstwy

Mieszanka powinna być zagęszczana do osiągnięcia wskaźnika zagęszczenia nie mniejszego od 1,00 oznaczonego zgodnie z BN-77/8931-12 [23].

6.3.6 Grubość warstwy podbudowy

Grubość warstwy należy mierzyć bezpośrednio po jej zagęszczeniu w odległości co najmniej 0,5 m od krawędzi. Grubość warstwy nie może różnić się od projektowanej o więcej niż ± 1 cm.

6.3.7 Wytrzymałość na ściskanie

Wytrzymałość na ściskanie określa się na próbkach walcowych o średnicy i wysokości 8 cm. Próbkę do badań należy pobierać z miejsc wybranych losowo, w warstwie wykonanej mieszanki cementowo – gruntowej/kruszywowej przed jej zagęszczeniem. Próbkę w ilości 6 sztuk należy formować i przechowywać zgodnie z PN-S-96012 [15]. Trzy próbki należy badać po 7 dniach, pozostałe trzy próbki po 28 dniach przechowywania. Wyniki wytrzymałości na ściskanie powinny być zgodne z wymaganiami podanymi w niniejszej SST.

6.3.8 Mrozoodporność

Wskaźnik mrozoodporności określany przez spadek wytrzymałości na ściskanie próbek poddawanych cyklem zamrażania i odmrażania powinien być zgodny z wymaganiami podanymi w niniejszej SST.

6.4. Badania dotyczące cech geometrycznych i właściwości warstwy podbudowy z gruntu lub kruszywa stabilizowanego cementem.

Częstotliwość oraz zakres badań i pomiarów cech geometrycznych wykonanych warstw podbudowy z gruntu stabilizowanego cementem podaje Tablica 8.

Tablica 8. Częstotliwość oraz zakres badań i pomiarów wykonanych warstw podbudowy

Lp.	Wyszczególnienie	Minimalna częstotliwość badań i pomiarów
1	Szerokość warstwy	10 razy na 1 km drogi
2	Równość podłużna warstwy	każdy pas ruchu w sposób ciągły planografem lub 4-metrową łatą co 20m
3	Równość poprzeczna warstwy	10 razy na 1 km drogi
4	Spadki poprzeczne warstwy ^{*)}	
5	Rzędne wysokościowe warstwy	w sposób ciągły planografem albo co 20m łatą na każdym pasie ruchu
6	Ukształtowanie osi w planie ^{*)}	
7	Grubość warstwy	W 3 punktach na 1km drogi, nie rzadziej niż co 2000 m ²
8	Wygląd warstwy	ocena ciągła

^{*)} Dodatkowe pomiary spadków poprzecznych i ukształtowania osi w planie należy wykonać w punktach głównych łuków poziomych.

6.4.1 Szerokość warstwy podbudowy

Szerokość warstwy podbudowy nie może różnić się od szerokości projektowanej o więcej niż +10cm, - 5 cm.

6.4.2 Równość warstwy podbudowy

Nierówności podłużne warstwy podbudowy należy mierzyć 4-metrową łatą lub planografem, zgodnie z normą BN-68/8931-04 [21]. Nierówności poprzeczne podbudowy należy mierzyć 4-metrową łatą. Nierówności

w podbudowie zasadniczej nie powinny przekraczać 12 mm, a w podbudowie pomocniczej 15 mm.

6.4.3 Spadki poprzeczne

Spadki poprzeczne warstwy podbudowy powinny być zgodne z dokumentacją projektową z tolerancją $\pm 0,5\%$.

6.4.4 Rzędne wysokościowe warstwy podbudowy

Różnice pomiędzy rzędnymi wykonanej warstwy podbudowy a rzędnymi projektowanymi dla podbudowy pomocniczej nie powinny przekraczać + 1 cm, - 2 cm; dla podbudowy zasadniczej nie powinny przekraczać ± 1 cm.

6.4.5 Ukształtowanie osi

Oś warstwy podbudowy w planie nie może być przesunięta w stosunku do osi projektowanej o więcej niż ± 5 cm.

6.4.6 Grubość warstwy podbudowy

Grubość warstwy podbudowy nie może różnić się od grubości projektowanej o więcej niż ± 1 cm.

6.4.7 Kontrola wyglądu zewnętrznego warstwy podbudowy

Sprawdzenie wyglądu zewnętrznego warstwy podbudowy należy wykonać przez bezpośrednie oględziny. Wygląd zewnętrzny warstwy powinien być jednorodny tj. bez miejsc porowatych, spękanych i łuszczących się. Złącza powinny być ściśle związane i równe.

7. OBMIAR ROBÓT

7.1. Ogólne zasady obmiaru robót

Ogólne zasady obmiaru robót podano w SST D-M-00.00.00 „Wymagania ogólne” pkt 7.

7.2. Jednostka obmiarowa

Jednostką obmiarową jest m^2 (metr kwadratowy) warstwy podbudowy z gruntu stabilizowanego cementem o grubości zgodnej z dokumentacją projektową i pkt 1.3 niniejszej SST.

8. ODBIÓR ROBÓT

Ogólne zasady odbioru robót podano w SST D-M-00.00.00 „Wymagania ogólne” pkt 8. Roboty uznaje się za zgodne z dokumentacją projektową, SST i wymaganiami Inżyniera, jeżeli wszystkie pomiary i badania z zachowaniem tolerancji wg. pkt. 6 dały wyniki pozytywne.

W przypadku stwierdzenia wad Inżynier projektu ustali zakres wykonania robót poprawkowych lub zaleci wymianę wadliwie wykonanej warstwy podbudowy. Inżynier projektu może uznać wadę za niemającą zasadniczego wpływu na cechy eksploatacyjne wykonanej warstwy i ustalić zakres i wielkość potąceń za obniżoną jakość.

Roboty poprawkowe lub wymianę wadliwie wykonanej warstwy podbudowy na nową, Wykonawca wykona na własny koszt, w terminie ustalonym przez Inżyniera.

9. PODSTAWA PŁATNOŚCI

9.1. Ogólne ustalenia dotyczące podstawy płatności

Ogólne ustalenia dotyczące podstawy płatności podano w SST D-M-00.00.00 "Wymagania ogólne" pkt 9.

9.2. Cena jednostki obmiarowej

Cena jednostkowa wykonania 1 m^2 określonej warstwy podbudowy z gruntów stabilizowanych cementem o parametrach podanych w pkt 1.3 niniejszej SST obejmuje:

- prace pomiarowe i roboty przygotowawcze;
- oznakowanie robót;
- przygotowanie podłoża;
- dostawy materiałów i sprzętu;
- wyprodukowanie mieszanki cementowo – gruntowej i jej transport na miejsce wbudowania;
- dostawa, ustawienie, rozebranie i odwiezienie prowadnic oraz innych urządzeń pomocniczych;
- rozłożenie i zagęszczenie mieszanki cementowo- gruntowej;
- pielęgnacja wykonanej warstwy podbudowy;
- przeprowadzenie pomiarów i badań laboratoryjnych, wymaganych w SST.

10. PRZEPISY ZWIĄZANE

10.1. Polskie Normy

1	PN-B-04481	Grunty budowlane. Badania próbek gruntu
2	PN-B-06714-12	Kruszywa mineralne. Badania. Oznaczanie zawartości zanieczyszczeń obcych
3	PN-B-06714-15	Kruszywa mineralne. Badania. Oznaczanie składu ziarnowego

D-04.05.01 Podbudowa i ulepszone podłoże z gruntu lub kruszywa stabilizowanego cementem

4	PN-B-06714-26	Kruszywa mineralne. Badania. Oznaczanie zawartości zanieczyszczeń organicznych
5	PN-B-06714-28	Kruszywa mineralne. Badania. Oznaczanie zawartości siarki metodą bromową
6	PN-B-06714-37	Kruszywa mineralne. Badania. Oznaczanie rozpadu krzemianowego
7	PN-B-06714-39	Kruszywa mineralne. Badania. Oznaczanie rozpadu żelazawego
8	PN-B-06714-42	Kruszywa mineralne. Badania. Oznaczanie ścieralności w bębnie Los Angeles
9	PN-B-30020	Wapno
10	PN-B-32250	Materiały budowlane. Woda do betonów i zapraw
11	PN-C-84127	Chlorek wapniowy techniczny
12	PN-EN 196-1	Metody badania cementu. Oznaczanie wytrzymałości
13	PN-EN 196-3	Metody badania cementu. Oznaczanie czasu wiązania i stałości objętości
14	PN-EN 197-1	Cement.Część 1: Skład, wymagania i kryteria zgodności dotyczące cementu powszechnego użytku
15	PN-S-96012	Drogi samochodowe. Podbudowa i ulepszone podłoże z gruntu stabilizowanego cementem
16	PN-S-96035	Drogi samochodowe. Popioły lotne
17	PN-P-01715	Włókniny. Zestawienie wskaźników technologicznych i użytkowych oraz metod badań

10.2. Branżowe Normy

18	BN-88/6731-08	Cement. Transport i przechowywanie
19	BN-64/8931-01	Drogi samochodowe. Oznaczenie wskaźnika piaskowego
20	BN-64/8931-02	Drogi samochodowe. Oznaczanie modułu odkształcenia nawierzchni podatnych i podłoża przez obciążenie płytą
21	BN-68/8931-04	Drogi samochodowe. Pomiar równości nawierzchni planografem i łątą.
22	BN-70/8931-05	Drogi samochodowe. Oznaczanie wskaźnika nośności gruntu jako podłoża nawierzchni podatnych
23	BN-77/8931-12	Oznaczanie wskaźnika zagęszczenia gruntu

10.3. Inne dokumenty

24	Katalog typowych konstrukcji nawierzchni podatnych i półsztywnych, IBDiM, Warszawa, 1997	
----	--	--

SZCZEGÓŁOWA SPECYFIKACJA TECHNICZNA

D-04.02.00 PODBUDOWY

D-04.02.01 Warstwa odsączająca

45233000-9 CPV: Roboty w zakresie konstruowania i fundamentowania oraz wykonywania nawierzchni autostrad, dróg

1. WSTĘP

1.1. Przedmiot SST

Przedmiotem niniejszej szczegółowej specyfikacji technicznej (SST) są wymagania dotyczące wykonania i odbioru robót związanych z wykonaniem warstw odsączających i odcinających.

1.2. Zakres stosowania SST

Szczegółowa specyfikacja techniczna (SST) stosowana jest jako dokument przetargowy i kontraktowy przy zleceniu i realizacji robót wyszczególnionych w pkt 1.3..

1.3. Zakres robót objętych SST

Ustalenia zawarte w niniejszej specyfikacji, zgodnie z dokumentacją projektową, dotyczą zasad prowadzenia i odbioru robót związanych z zadaniem p.n.: „**Utwardzenie placu targowego, miejsca parkingowe i zjazd na działkę nr 255 w miejscowości Ułęż**” i obejmują:

- wykonanie podbudowy z piasku – warstwa odsączająca o grubości po zagęszczeniu 15 cm.

1.4. Określenia podstawowe

Określenia podstawowe są zgodne z obowiązującymi, odpowiednimi polskimi normami i z określeniami podanymi w OST D-M-00.00.00 „Wymagania ogólne” pkt 1.4.

1.5. Ogólne wymagania dotyczące robót

Ogólne wymagania dotyczące robót podano w OST D-M-00.00.00 „Wymagania ogólne” pkt 1.5.

2. MATERIAŁY

2.1. Ogólne wymagania dotyczące materiałów

Ogólne wymagania dotyczące materiałów, ich pozyskiwania i składowania, podano w OST D-M-00.00.00 „Wymagania ogólne” pkt 2.

2.2. Rodzaje materiałów

Materiałami stosowanymi przy wykonywaniu warstw odsączających są:

- piaski,
 - żwir i mieszanka,
 - geowłókniny,
- a odcinających - oprócz wyżej wymienionych:
- miał (kamienny).

2.3. Wymagania dla kruszywa

Kruszywa do wykonania warstw odsączających i odcinających powinny spełniać następujące warunki:

- a) szczelności, określony zależnością:

$$\frac{D_{15}}{d_{85}} \leq 5$$

gdzie:

D_{15} - wymiar sita, przez które przechodzi 15% ziarn warstwy odcinającej lub odsączającej

d_{85} - wymiar sita, przez które przechodzi 85% ziarn gruntu podłoża.

Dla materiałów stosowanych przy wykonywaniu warstw odsączających warunek szczelności musi być spełniony, gdy warstwa ta nie jest układana na warstwie odcinającej.

b) zagęszczalności, określony zależnością:

$$U = \frac{d_{60}}{d_{10}} \geq 5$$

gdzie:

U - wskaźnik różnoziarnistości,

d_{60} - wymiar sita, przez które przechodzi 60% kruszywa tworzącego warstwę odcinającą,

d_{10} - wymiar sita, przez które przechodzi 10% kruszywa tworzącego warstwę odcinającą.

Piasek stosowany do wykonywania warstw odsączających i odcinających powinien spełniać wymagania normy PN-B-11113 [5] dla gatunku 1 i 2.

Żwir i mieszanka stosowane do wykonywania warstw odsączających i odcinających powinny spełniać wymagania normy PN-B-11111 [3], dla klasy I i II.

Miał kamienny do warstw odsączających i odcinających powinien spełniać wymagania normy PN-B-11112 [4].

2.4. Wymagania dla geowłókniny

Geowłókniny przewidziane do użycia jako warstwy odcinające i odsączające powinny posiadać aprobatę techniczną wydaną przez uprawnioną jednostkę.

2.5. Składowanie materiałów

2.5.1. Składowanie kruszywa

Jeżeli kruszywo przeznaczone do wykonania warstwy odsączającej lub odcinającej nie jest wbudowane bezpośrednio po dostarczeniu na budowę i zachodzi potrzeba jego okresowego składowania, to Wykonawca robót powinien zabezpieczyć kruszywo przed zanieczyszczeniem i zmieszaniem z innymi materiałami kamiennymi. Podłoże w miejscu składowania powinno być równe, utwardzone i dobrze odwodnione.

2.5.2. Składowanie geowłóknin

Geowłókniny przeznaczone na warstwy odsączającą lub odcinającą należy przechowywać w opakowaniach wg pkt 4.3 w pomieszczeniach czystych, suchych i wentylowanych.

3. SPRZĘT

3.1. Ogólne wymagania dotyczące sprzętu

Ogólne wymagania dotyczące sprzętu podano w OST D-M-00.00.00 „Wymagania ogólne” pkt 3.

3.2. Sprzęt do wykonania robót

Wykonawca przystępujący do wykonania warstwy odcinającej lub odsączającej powinien wykazać się możliwością korzystania z następującego sprzętu:

- równiarek,
- walców statycznych,
- płyt wibracyjnych lub ubijaków mechanicznych.

4. TRANSPORT

4.1. Ogólne wymagania dotyczące transportu

Ogólne wymagania dotyczące transportu podano w OST D-M-00.00.00 „Wymagania ogólne” pkt 4.

4.2. Transport kruszywa

Kruszywa można przewozić dowolnymi środkami transportu w warunkach zabezpieczających je przed zanieczyszczeniem, zmieszaniem z innymi materiałami, nadmiernym wysuszeniem i zawilgoceniem.

4.3. Transport geowłóknin

Geowłókniny mogą być transportowane dowolnymi środkami transportu pod warunkiem:

- opakowania bel (rolek) folią, brezentem lub tkaniną techniczną,
- zabezpieczenia opakowanych bel przez przemieszczaniem się w czasie przewozu,
- ochrony geowłóknin przez zawilgoceniem i nadmiernym ogrzaniem,
- niedopuszczenie do kontaktu bel z chemikaliami, tłuszczami oraz przedmiotami mogącymi przebić lub rozciąć geowłókniny.

Każda bela powinna być oznakowana w sposób umożliwiający jednoznaczne stwierdzenie, że jest to materiał do wykonania warstwy odsączającej lub odcinającej.

5. WYKONANIE ROBÓT

5.1. Ogólne zasady wykonania robót

Ogólne zasady wykonania robót podano w OST D-M-00.00.00 „Wymagania ogólne” pkt 5.

5.2. Przygotowanie podłoża

Podłoże gruntowe powinno spełniać wymagania określone w OST D-02.00.00 „Roboty ziemne” oraz D-04.01.01 „Koryto wraz z profilowaniem i zagęszczaniem podłoża”.

Warstwy odcinająca i odsączająca powinny być wytyczone w sposób umożliwiający wykonanie ich zgodnie z dokumentacją projektową, z tolerancjami określonymi w niniejszych specyfikacjach.

Paliki lub szpilki powinny być ustawione w osi drogi i w rzędach równoległych do osi drogi, lub w inny sposób zaakceptowany przez Inżyniera.

Rozmieszczenie palików lub szpilek powinno umożliwiać naciągnięcie sznurków lub linek do wytyczenia robót w odstępach nie większych niż co 10 m.

5.3. Wbudowanie i zagęszczanie kruszywa

Kruszywo powinno być rozkładane w warstwie o jednakowej grubości, przy użyciu równiarki, z zachowaniem wymaganych spadków i rzędnych wysokościowych. Grubość rozłożonej warstwy luźnego kruszywa powinna być taka, aby po jej zagęszczeniu osiągnięto grubość projektowaną.

Jeżeli dokumentacja projektowa lub SST przewiduje wykonanie warstwy odsączającej lub odcinającej o grubości powyżej 20 cm, to wbudowanie kruszywa należy wykonać dwuwarstwowo. Rozpoczęcie układania każdej następnej warstwy może nastąpić po odbiorze przez Inżyniera warstwy poprzedniej.

W miejscach, w których widoczna jest segregacja kruszywa należy przed zagęszczeniem wymienić kruszywo na materiał o odpowiednich właściwościach.

Natychmiast po końcowym wyprofilowaniu warstwy odsączającej lub odcinającej należy przystąpić do jej zagęszczania.

Zagęszczanie warstw o przekroju daszkowym należy rozpoczynać od krawędzi i stopniowo przesuwając pasami podłużnymi częściowo nakładającymi się, w kierunku jej osi.

Zagęszczanie nawierzchni o jednostronnym spadku należy rozpoczynać od dolnej krawędzi i przesuwac pasami podłużnymi częściowo nakładającymi się, w kierunku jej górnej krawędzi.

Nierówności lub zagłębienia powstałe w czasie zagęszczania powinny być wyrównywane na bieżąco przez spulchnienie warstwy kruszywa i dodanie lub usunięcie materiału, aż do otrzymania równej powierzchni.

W miejscach niedostępnych dla walców warstwa odcinająca i odsączająca powinna być zagęszczana płytami wibracyjnymi lub ubijakami mechanicznymi.

Zagęszczanie należy kontynuować do osiągnięcia wskaźnika zagęszczenia nie mniejszego od 1,0 według normalnej próby Proctora, przeprowadzonej według PN-B-04481 [1]. Wskaźnik zagęszczenia należy określać zgodnie z BN-77/8931-12 [8].

W przypadku, gdy gruboziarnisty materiał wbudowany w warstwę odsączającą lub odcinającą, uniemożliwia przeprowadzenie badania zagęszczenia według normalnej próby Proctora, kontrolę zagęszczenia należy oprzeć na metodzie obciążeń płytowych. Należy określić pierwotny i wtórny moduł odkształcenia warstwy według BN-64/8931-02 [6]. Stosunek wtórnego i pierwotnego modułu odkształcenia nie powinien przekraczać 2,2.

Wilgotność kruszywa podczas zagęszczania powinna być równa wilgotności optymalnej z tolerancją od -20% do +10% jej wartości. W przypadku, gdy wilgotność kruszywa jest wyższa od wilgotności optymalnej, kruszywo należy osuszyć przez mieszanie i napowietrzanie. W przypadku, gdy wilgotność kruszywa jest niższa od wilgotności optymalnej, kruszywo należy zwilżyć określoną ilością wody i równomiernie wymieszać.

5.4. Odcinek próbny

Jeżeli w SST przewidziano konieczność wykonania odcinka próbnego, to co najmniej na 3 dni przed rozpoczęciem robót Wykonawca powinien wykonać odcinek próbny w celu:

- stwierdzenia, czy sprzęt budowlany do rozkładania i zagęszczania jest właściwy,
- określenia grubości warstwy materiału w stanie luźnym koniecznej do uzyskania wymaganej grubości po zagęszczeniu,
- ustalenia liczby przejść sprzętu zagęszczającego, potrzebnej do uzyskania wymaganego wskaźnika zagęszczenia.

Na odcinku próbnym Wykonawca powinien użyć takich materiałów oraz sprzętu, jakie będą stosowane do wykonywania warstwy odcinającej i odsączającej na budowie.

Odcinek próbny powinien być zlokalizowany w miejscu wskazanym przez Inżyniera.

5.5. Rozkładanie geowłóknin

Warstwę geowłókniny należy rozkładać na wyprofilowanej powierzchni podłoża, pozbawionej ostrych elementów, które mogą spowodować uszkodzenie warstwy (na przykład kamienie, korzenie drzew i krzewów). W czasie rozkładania warstwy z geowłókniny należy spełnić wymagania określone w SST lub producenta dotyczące szerokości na jaką powinny zachodzić na siebie sąsiednie pasma geowłókniny lub zasad ich łączenia oraz ewentualnego przymocowania warstwy do podłoża gruntowego.

5.6. Zabezpieczenie powierzchni geowłóknin

Po powierzchni warstwy odcinającej lub odsączającej, wykonanej z geowłóknin nie może odbywać się ruch jakichkolwiek pojazdów.

Leżącą wyżej warstwę nawierzchni należy wykonywać rozkładając materiał „od czoła”, to znaczy tak, że pojazdy dowożące materiał i wykonujące czynności technologiczne poruszają się po już ułożonym materiale.

5.7. Utrzymanie warstwy odsączającej i odcinającej

Warstwa odsączająca i odcinająca po wykonaniu, a przed ułożeniem następnej warstwy powinny być utrzymywane w dobrym stanie.

Nie dopuszcza się ruchu budowlanego po wykonanej warstwie odcinającej lub odsączającej z geowłóknin.

W przypadku warstwy z kruszywa dopuszcza się ruch pojazdów koniecznych dla wykonania wyżej leżącej warstwy nawierzchni.

Koszt napraw wynikłych z niewłaściwego utrzymania warstwy obciąża Wykonawcę robót.

6. KONTROLA JAKOŚCI ROBÓT

6.1. Ogólne zasady kontroli jakości robót

Ogólne zasady kontroli jakości robót podano w OST D-M-00.00.00 „Wymagania ogólne” pkt 6.

6.2. Badania przed przystąpieniem do robót

Przed przystąpieniem do robót Wykonawca powinien wykonać badania kruszyw przeznaczonych do wykonania robót i przedstawić wyniki tych badań Inżynierowi. Badania te powinny obejmować wszystkie właściwości kruszywa określone w p. 2.3.

Geowłókniny przeznaczone do wykonania warstwy odcinającej i odsączającej powinny posiadać aprobatę techniczną, zgodnie z pkt 2.4.

6.3. Badania w czasie robót

6.3.1. Częstotliwość oraz zakres badań i pomiarów

Częstotliwość oraz zakres badań i pomiarów dotyczących cech geometrycznych i zagęszczenia warstwy odsączającej i odcinającej podaje tablica 1.

Tablica 1. Częstotliwość oraz zakres badań i pomiarów warstwy odsączającej i odcinającej

Lp.	Wyszczególnienie badań i pomiarów	Minimalna częstotliwość badań i pomiarów
1	Szerokość warstwy	10 razy na 1 km
2	Równość podłużna	co 20 m na każdym pasie ruchu
3	Równość poprzeczna	10 razy na 1 km
4	Spadki poprzeczne *)	10 razy na 1 km
5	Rzędne wysokościowe	co 25 m w osi jezdni i na jej krawędziach dla autostrad i dróg ekspresowych, co 100 m dla pozostałych dróg
6	Ukształtowanie osi w planie *)	co 25 m w osi jezdni i na jej krawędziach dla autostrad i dróg ekspresowych, co 100 m dla pozostałych dróg
7	Grubość warstwy	Podczas budowy: w 3 punktach na każdej działce roboczej, lecz nie rzadziej niż raz na 400 m ² Przed odbiorem: w 3 punktach, lecz nie rzadziej niż raz na 2000 m ²
8	Zagęszczenie, wilgotność kruszywa	w 2 punktach na dziennej działce roboczej, lecz nie rzadziej niż raz na 600 m ²

*) Dodatkowe pomiary spadków poprzecznych i ukształtowania osi w planie należy wykonać w punktach głównych łuków poziomych.

6.3.2. Szerokość warstwy

Szerokość warstwy nie może się różnić od szerokości projektowanej o więcej niż +10 cm, -5 cm.

6.3.3. Równość warstwy

Nierówności podłużne warstwy odcinającej i odsączającej należy mierzyć 4 metrową łąką, zgodnie z normą BN-68/8931-04 [7].

Nierówności poprzeczne warstwy odcinającej i odsączającej należy mierzyć 4 metrową łąką.

Nierówności nie mogą przekraczać 20 mm.

6.3.4. Spadki poprzeczne

Spadki poprzeczne warstwy odcinającej i odsączającej na prostych i łukach powinny być zgodne z dokumentacją projektową z tolerancją $\pm 0,5\%$.

6.3.5. Rzędne wysokościowe

Różnice pomiędzy rzędnymi wysokościowymi warstwy i rzędnymi projektowanymi nie powinny przekraczać +1 cm i -2 cm.

6.3.6. Ukształtowanie osi w planie

Oś w planie nie może być przesunięta w stosunku do osi projektowanej o więcej niż ± 3 cm dla autostrad i dróg ekspresowych lub o więcej niż ± 5 cm dla pozostałych dróg.

6.3.7. Grubość warstwy

Grubość warstwy powinna być zgodna z określoną w dokumentacji projektowej z tolerancją +1 cm, -2 cm.

Jeżeli warstwa, ze względów technologicznych, została wykonana w dwóch warstwach, należy mierzyć łączną grubość tych warstw.

Na wszystkich powierzchniach wadliwych pod względem grubości Wykonawca wykona naprawę warstwy przez spulchnienie warstwy na głębokość co najmniej 10 cm, uzupełnienie nowym materiałem o odpowiednich właściwościach, wyrównanie i ponowne zagęszczenie.

Roboty te Wykonawca wykona na własny koszt. Po wykonaniu tych robót nastąpi ponowny pomiar i ocena grubości warstwy, według wyżej podanych zasad na koszt Wykonawcy.

6.3.8. Zagęszczenie warstwy

Wskaźnik zagęszczenia warstwy odcinającej i odsączającej, określony wg BN-77/8931-12 [8] nie powinien być mniejszy od 1.

Jeżeli jako kryterium dobrego zagęszczenia warstwy stosuje się porównanie wartości modułów odkształcenia, to wartość stosunku wtórnego do pierwotnego modułu odkształcenia, określonych zgodnie z normą BN-64/8931-02 [6], nie powinna być większa od 2,2.

Wilgotność kruszywa w czasie zagęszczenia należy badać według PN-B-06714-17 [2]. Wilgotność kruszywa powinna być równa wilgotności optymalnej z tolerancją od -20% do +10%.

6.3.9. Badania dotyczące warstwy odsączającej i odcinającej z geowłóknin

W czasie układania warstwy odcinającej i odsączającej z geowłóknin należy kontrolować:

- a) zgodność oznaczenia poszczególnych bel (rolek) geowłóknin z określonym w dokumentacji projektowej,
- b) równość warstwy,
- c) wielkość zakładu przyległych pasm i sposób ich łączenia,
- d) zamocowanie warstwy do podłoża gruntowego, o ile przewidziano to w dokumentacji projektowej.

Ponadto należy sprawdzić, czy nie nastąpiło mechaniczne uszkodzenie geowłókniny (rozerwanie, przebicie). Pasma geowłókniny użyte do wykonania warstwy odcinającej i odsączającej nie powinny mieć takich uszkodzeń.

6.4. Zasady postępowania z odcinkami wadliwie wykonanymi

Wszystkie powierzchnie, które wykazują większe odchylenia cech geometrycznych od określonych w p. 6.3, powinny być naprawione przez spulchnienie do głębokości co najmniej 10 cm, wyrównane i powtórnie zagęszczone. Dodanie nowego materiału bez spulchnienia wykonanej warstwy jest niedopuszczalne.

7. OBMIAR ROBÓT

7.1. Ogólne zasady obmiaru robót

Ogólne zasady obmiaru robót podano w OST D-M-00.00.00 „Wymagania ogólne” pkt 7.

7.2. Jednostka obmiarowa

Jednostką obmiarową jest m² (metr kwadratowy) warstwy odcinającej i odsączającej.

8. ODBIÓR ROBÓT

Ogólne zasady odbioru robót podano w OST D-M-00.00.00 „Wymagania ogólne” pkt 8.

Roboty uznaje się za wykonane zgodnie z dokumentacją projektową, SST i wymaganiami Inżyniera, jeżeli wszystkie pomiary i badania z zachowaniem tolerancji wg pkt 6 dały wyniki pozytywne.

9. PODSTAWA PŁATNOŚCI

9.1. Ogólne ustalenia dotyczące podstawy płatności

Ogólne ustalenia dotyczące podstawy płatności podano w OST D-M-00.00.00 „Wymagania ogólne” pkt 9.

9.2. Cena jednostki obmiarowej

Cena wykonania 1m² warstwy odsączającej i/lub odcinającej z kruszywa obejmuje:

- prace pomiarowe,
- dostarczenie i rozłożenie na uprzednio przygotowanym podłożu warstwy materiału o grubości i jakości określonej w dokumentacji projektowej i specyfikacji technicznej,
- wyrównanie ułożonej warstwy do wymaganego profilu,
- zagęszczenie wyprofilowanej warstwy,
- przeprowadzenie pomiarów i badań laboratoryjnych wymaganych w specyfikacji technicznej,
- utrzymanie warstwy.

Cena wykonania 1m² warstwy odsączającej i/lub odcinającej z geowłóknin obejmuje:

- prace pomiarowe,
- dostarczenie i rozłożenie na uprzednio przygotowanym podłożu warstwy geowłóknin,
- pomiary kontrolne wymagane w specyfikacji technicznej,
- utrzymanie warstwy.

10. PRZEPISY ZWIĄZANE

10.1. Normy

- | | |
|------------------|---|
| 1. PN-B-04481 | Grunty budowlane. Badania próbek gruntu |
| 2. PN-B-06714-17 | Kruszywa mineralne. Badania. Oznaczanie wilgotności |
| 3. PN-B-11111 | Kruszywa mineralne. Kruszywo naturalne do nawierzchni |

- | | | |
|----|---------------|---|
| 4. | PN-B-11112 | drogowych . Żwir i mieszanka
Kruszywa mineralne. Kruszywo łamane do nawierzchni drogowych |
| 5. | PN-B-11113 | Kruszywa mineralne. Kruszywo naturalne do nawierzchni drogowych. Piasek |
| 6. | BN-64/8931-02 | Drogi samochodowe. Oznaczanie modułu odkształcenia nawierzchni podatnych i podłoża przez obciążenie płytą |
| 7. | BN-68/8931-04 | Drogi samochodowe. Pomiar równości nawierzchni planografem i łąką |
| 8. | BN-77/8931-12 | Oznaczanie wskaźnika zagęszczenia gruntu |

10.2. Inne dokumenty

9. Wytyczne budowy nasypów komunikacyjnych na słabym podłożu z zastosowaniem geotekstyliów, IBDiM, Warszawa 1986.

SZCZEGÓŁOWA SPECYFIKACJA TECHNICZNA

D-08.00.00 ELEMENTY ULIC

D-08.01.01 Krawężniki betonowe

45233000-9 CPV: Roboty budowlane w zakresie konstruowania, fundamentowania oraz wykonywania nawierzchni autostrad, dróg.

1. WSTĘP

1.1. Przedmiot SST

Przedmiotem niniejszej Szczegółowej Specyfikacji Technicznej (SST) są wymagania dotyczące wykonania i odbioru robót związanych z ustawieniem krawężników betonowych typ ciężki 20x30 wraz z wykonaniem ław betonowych z oporem z betonu C8/10 (B-10).

1.2. Zakres stosowania SST.

Szczegółowa specyfikacja techniczna jest stosowana jako dokument przetargowy i kontraktowy przy zlecaniu i realizacji robót wymienionych w punkcie 1.3.

1.3. Zakres robót objętych SST

Ustalenia zawarte w niniejszej specyfikacji, zgodnie z dokumentacją projektową, dotyczą zasad prowadzenia i odbioru robót związanych z zadaniem p.n.: Ustalenia zawarte w niniejszej specyfikacji, zgodnie z dokumentacją projektową, dotyczą zasad prowadzenia i odbioru robót związanych z zadaniem p.n.: „**Utwardzenie placu targowego, miejsca parkingowe i zjazd na działkę nr 255 w miejscowości Ułęż**” i obejmują:

– ustawienie krawężników betonowych o wymiarach 20x30 cm z wykonaniem ław betonowych z oporem z betonu C8/10 (B-10) na podsypce cementowo-piaskowej.

SST obejmuje również wykonanie robót j.w. w ramach zamówień uzupełniających na istniejącym lub wydłużonym odcinku drogi, których konieczność wykonania może wyniknąć w okresie 3 lat od udzielenia zamówienia (podpisania umowy w sprawie zamówienia publicznego).

1.4. Określenia podstawowe

1.4.1. Krawężnik betonowy – prefabrykat betonowy, przeznaczony do oddzielenia powierzchni znajdujących się na tym samym poziomie lub na różnych poziomach stosowany:

- a) w celu ograniczania lub wyznaczania granicy rzeczywistej lub wizualnej,
- b) jako kanały odpływowe, oddzielnie lub w połączeniu z innymi krawężnikami,
- c) jako oddzielenie pomiędzy powierzchniami poddanymi różnym rodzajom ruchu drogowego.

1.4.2. Wymiar nominalny – wymiar krawężnika określony w celu jego wykonania, któremu powinien odpowiadać wymiar rzeczywisty w określonych granicach dopuszczalnych odchyłek.

1.4.3. Pozostałe określenia podstawowe są zgodne z obowiązującymi, odpowiednimi polskimi normami i z definicjami podanymi w SST D-M-00.00.00 „Wymagania ogólne” [1] pkt 1.4.

1.5. Ogólne wymagania dotyczące robót

Ogólne wymagania dotyczące robót podano w SST D-M-00.00.00 „Wymagania ogólne” [1] pkt 1.5.

2. MATERIAŁY

2.1. Ogólne wymagania dotyczące materiałów

Ogólne wymagania dotyczące materiałów, ich pozyskiwania i składowania, podano w SST D-M-00.00.00 „Wymagania ogólne” pkt 2.

2.2. Materiały do wykonania robót

2.2.1. Zgodność materiałów z dokumentacją projektową

Materiały do wykonania robót powinny być zgodne z ustaleniami dokumentacji projektowej lub SST.

2.2.2. Stosowane materiały

Przy ustawianiu krawężników na ławach można stosować następujące materiały:

- krawężniki betonowe,
- piasek na podsypkę i do zapraw,
- cement do podsypki i do zapraw,
- wodę,
- materiały do wykonania ławy.

2.2.3. Krawężniki betonowe

2.2.3.1. Wymagania ogólne wobec krawężników

Krawężniki betonowe mogą mieć następujące cechy charakterystyczne:

- krawężnik może być produkowany:
 - a) z jednego rodzaju betonu,
 - b) z różnych betonów zastosowanych w warstwie konstrukcyjnej oraz w warstwie ścieralnej (która na całej powierzchni deklarowanej przez producenta jako powierzchnia widoczna powinna mieć minimalną grubość 4 mm),
- skośne krawędzie krawężnika powyżej 2 mm powinny być określone jako fazowane, z wymiarami deklarowanymi przez producenta,
- krawężnik może mieć profile funkcjonalne i/lub dekoracyjne (których nie uwzględnia się przy określaniu wymiarów nominalnych krawężnika); zalecana długość prostego odcinka krawężnika wraz ze złączem wynosi 1000 mm,
- powierzchnia krawężnika może być obrabiana, poddana dodatkowej obróbce lub obróbce chemicznej,
- płaszczyzny czołowe krawężników mogą być proste lub ukształtowane w sposób ułatwiający układanie lub ryglowanie (przykłady w zał. 1),
- krawężniki lukowe mogą być wykonane jako wypukłe lub wklęsłe (przykłady w zał. 2),
- rozróżnia się dwa typy krawężników (przykłady w zał. 3):
 - a) uliczne, do oddzielenia powierzchni znajdujących się na różnych poziomach (np. jezdni i chodnika),
 - b) drogowe, do oddzielenia powierzchni znajdujących się na tym samym poziomie (np. jezdni i pobocza).

2.2.3.2. Wymagania techniczne wobec krawężników

Wymagania techniczne stawiane krawężnikom betonowym określa PN-EN 1340 [5] w sposób przedstawiony w tablicy 1.

Tablica 1. Wymagania wobec krawężnika betonowego, ustalone w PN-EN 1340 [5] do stosowania w warunkach kontaktu z solą odładzającą w warunkach mrozu

Lp.	Cecha	Załącznik	Wymagania		
1	Kształt i wymiary				
1.1	Wartości dopuszczalnych odchyłek od wymiarów nominalnych, z dokładnością do milimetra	C	Długość: $\pm 1\%$, ≥ 4 mm i ≤ 10 mm Inne wymiary z wyjątkiem promienia: - dla powierzchni: $\pm 3\%$, ≥ 3 mm, ≤ 5 mm, - dla innych części: $\pm 5\%$, ≥ 3 mm, ≤ 10 mm		
1.2	Dopuszczalne odchyłki od płaskości i prostoliniowości, dla długości pomiarowej 300 mm 400 mm 500 mm 800 mm	C	$\pm 1,5$ mm $\pm 2,0$ mm $\pm 2,5$ mm $\pm 4,0$ mm		
2	Właściwości fizyczne i mechaniczne				
2.1	Odporność na zamrażanie/rozmarzanie z udziałem soli odładzających	D	Ubytek masy po badaniu: wartość średnia $\leq 1,0$ kg/m ² , przy czym każdy pojedynczy wynik $< 1,5$ kg/m ²		
2.2	Wytrzymałość na zginanie (Klasa wytrzymałości ustalona w dokumentacji projektowej lub przez Inżyniera)	F	Klasa wytr. 2	Charakterystyczna wytrzymałość, MPa 5,0	Każdy pojedynczy wynik, MPa > 4,0
2.3	Trwałość ze względu na wytrzymałość	F	Krawężniki mają zadawalającą trwałość (wytrzymałość) jeśli spełnione są wymagania pktu 2.2 oraz poddawane są normalnej konserwacji		
2.4	Odporność na ścieranie (Klasa odporności ustalona w dokumentacji projektowej lub przez Inżyniera)	G i H	Klasa odporności	Odporność przy pomiarze na tarczy	
				szerokiej ściernej, wg zał. G normy – badanie podstawowe	Böhmeo, wg zał. H normy – badanie alternatywne
			4	≤ 20 mm	≤ 18000 mm ³ /5000 mm ²
	Nasiąkliwość		$< 5\%$		
2.5	Odporność na poślizg/poślizgnięcie	I	a) jeśli górna powierzchnia krawężnika nie była szlifowana i/lub polerowana – zadawalająca odporność, b) jeśli wyjątkowo wymaga się podania wartości		

			odporności na poślizg/poślizgnięcie – należy zadeklarować minimalną jej wartość pomierzoną wg zał. I normy (wahadłowym przyrządem do badania tarcia), c) trwałość odporności na poślizg/poślizgnięcie w normalnych warunkach użytkowania krawężnika jest zadawalająca przez cały okres użytkowania, pod warunkiem właściwego utrzymywania i gdy na znacznej części nie zostało odsłonięte kruszywo podlegające intensywnemu polerowaniu.
3	Aspekty wizualne		
3.1	Wygląd	J	a) powierzchnia krawężnika nie powinna mieć rys i odprysków, b) nie dopuszcza się rozwarstwień w krawężnikach dwuwarstwowych c) ewentualne wykwyty nie są uważane za istotne
3.2	Tekstura	J	a) krawężniki z powierzchnią o specjalnej teksturze – producent powinien określić rodzaj tekstury, b) tekstura powinna być porównana z próbkami dostarczonymi przez producenta, zatwierdzonymi przez odbiorcę, c) różnice w jednolitości tekstury, spowodowane nieuniknionymi zmianami we właściwości surowców i warunków twardnienia, nie są uważane za istotne
3.3	Zabarwienie	J	a) barwiona może być warstwa ściernalna lub cały element, b) zabarwienie powinno być porównane z próbkami dostarczonymi przez producenta, zatwierdzonymi przez odbiorcę, c) różnice w jednolitości zabarwienia, spowodowane nieuniknionymi zmianami właściwości surowców lub warunków dojrzewania betonu, nie są uważane za istotne

W przypadku zastosowań krawężników betonowych na powierzchniach innych niż przewidziano w tablicy 1 (np. przy nawierzchniach wewnętrznych, nie narażonych na kontakt z solą odladzającą), wymagania wobec krawężników należy odpowiednio dostosować do ustaleń PN-EN 1340 [5].

2.2.3.3. Składowanie krawężników

Krawężniki betonowe mogą być przechowywane na składowiskach otwartych, posegregowane według typów, rodzajów, kształtów, cech fizycznych i mechanicznych, wielkości, wyglądu itp.

Krawężniki betonowe należy układać z zastosowaniem podkładek i przekładek drewnianych o wymiarach: grubość 2,5 cm, szerokość 5 cm, długości min. 5 cm większej od szerokości krawężnika.

2.2.4. Materiały na podsypkę i do zapraw

Jeśli dokumentacja projektowa lub SST nie ustala inaczej, to należy stosować następujące materiały:

- a) na podsypkę piaskową
 - piasek naturalny wg PN-B-11113 [10], odpowiadający wymaganiom dla gatunku 2 lub 3,
 - piasek łamany (0,075÷2) mm, mieszankę drobną granulowaną (0,075÷4) mm albo miał (0÷4) mm, odpowiadający wymaganiom PN-B-11112 [9],
- b) na podsypkę cementowo-piaskową i do zapraw
 - mieszankę cementu i piasku: z piasku naturalnego spełniającego wymagania dla gatunku 1 wg PN-B-11113 [10], cementu 32,5 spełniającego wymagania PN-EN 197-1 [3] i wody odmiany 1 odpowiadającej wymaganiom PN-88/B-32250 [11].

Składowanie kruszywa, nie przeznaczonego do bezpośredniego wbudowania po dostarczeniu na budowę, powinno odbywać się na podłożu równym, utwardzonym i dobrze odwodnionym, przy zabezpieczeniu kruszywa przed zanieczyszczeniem i zmieszaniem z innymi materiałami kamiennymi.

Przechowywanie cementu powinno być zgodne z BN-88/6731-08 [12].

2.2.5. Materiały na ławy

Do wykonania ław pod krawężnik należy stosować, dla:

- a) ławy betonowej – beton klasy C12/15 lub C8/10 wg PN-EN 206-1 [4], a tymczasowo B15 i B10 wg PN-88/B-06250 [6],
- b) ławy żwirowej – żwir odpowiadający wymaganiom PN-B-11111 [8],
- c) ławy tłuczniowej – tłuczeń odpowiadający wymaganiom PN-B-11112 [9].

2.2.6. Masa zalewowa w szczelinach ławy betonowej i spoinach krawężników

Masa zalewowa, do wypełniania szczelin dylatacyjnych, powinna odpowiadać wymaganiom SST D-05.03.04a [2].

3. SPRZĘT

3.1. Ogólne wymagania dotyczące sprzętu

Ogólne wymagania dotyczące sprzętu podano w SST D-M-00.00.00 „Wymagania ogólne” [1] pkt 3.

3.2. Sprzęt do wykonania robót

Roboty wykonuje się ręcznie przy zastosowaniu:

- betoniarek do wytwarzania betonu i zapraw oraz przygotowania podsypki cementowo-piaskowej,
- wibratorów płytowych, ubijaków ręcznych lub mechanicznych.

4. TRANSPORT

4.1. Ogólne wymagania dotyczące transportu

Ogólne wymagania dotyczące transportu podano w SST D-M-00.00.00 „Wymagania ogólne” [1] pkt 4.

4.2. Transport krawężników

Krawężniki betonowe mogą być przewożone dowolnymi środkami transportowymi.

Krawężniki betonowe układać należy na środkach transportowych w pozycji pionowej z nachyleniem w kierunku jazdy.

Krawężniki powinny być zabezpieczone przed przemieszczeniem się i uszkodzeniami w czasie transportu, a górna warstwa nie powinna wystawać poza ściany środka transportowego więcej niż 1/3 wysokości tej warstwy.

4.3. Transport pozostałych materiałów

Transport cementu powinien się odbywać w warunkach zgodnych z BN-88/6731-08 [12].

Kruszywa można przewozić dowolnym środkiem transportu, w warunkach zabezpieczających je przed zanieczyszczeniem i zmieszaniem z innymi materiałami. Podczas transportu kruszywa powinny być zabezpieczone przed wysypaniem, a kruszywo drobne - przed rozpyleniem.

Masę zalewową należy pakować w bębny blaszane lub beczki. Transport powinien odbywać się w warunkach zabezpieczających przed uszkodzeniem bębnow i beczek.

5. WYKONANIE ROBÓT

5.1. Ogólne zasady wykonania robót

Ogólne zasady wykonania robót podano w SST D-M-00.00.00 „Wymagania ogólne” [1] pkt 5.

5.2. Zasady wykonywania robót

Sposób wykonania robót powinien być zgodny z dokumentacją projektową i SST. W przypadku braku wystarczających danych można korzystać z ustaleń podanych w niniejszej specyfikacji oraz z informacji podanych w załącznikach.

Podstawowe czynności przy wykonywaniu robót obejmują:

1. roboty przygotowawcze,
2. wykonanie ławy,
3. ustawienie krawężników,
4. wypełnienie spoin,
5. roboty wykończeniowe.

5.3. Roboty przygotowawcze

Przed przystąpieniem do robót należy, na podstawie dokumentacji projektowej, SST lub wskazań Inżyniera:

- ustalić lokalizację robót,
- ustalić dane niezbędne do szczegółowego wytyczenia robót oraz ustalenia danych wysokościowych,

- usunąć przeszkody, np. słupki, pacholki, elementy dróg, ogrodzeń itd.
- ustalić materiały niezbędne do wykonania robót,
- określić kolejność, sposób i termin wykonania robót.

5.4. Wykonanie ławy

5.4.1. Koryto pod ławę

Wymiary wykopu, stanowiącego koryto pod ławę, powinny odpowiadać wymiarom ławy w planie z uwzględnieniem w szerokości dna wykopu ew. konstrukcji szalunku.

Wskaźnik zagęszczenia dna wykonanego koryta pod ławę powinien wynosić co najmniej 0,97 według normalnej metody Proctora.

Ławy o wysokości powyżej 10 cm należy wykonywać dwuwarstwowo, starannie zagęszczając poszczególne warstwy.

5.4.2. Ława betonowa

Ławę betonową zwykłą w gruntach spoistych wykonuje się bez szalowania, przy gruntach sypkich należy stosować szalowanie.

Ławę betonową z oporem wykonuje się w szalowaniu. Beton rozścielony w szalowaniu lub bezpośrednio w korycie powinien być wyrównywany warstwami. Betonowanie ław należy wykonywać zgodnie z wymaganiami PN-63/B-06251 [7], przy czym należy stosować co 50 m szczeliny dylatacyjne wypełnione bitumiczną masą zalewową.

Przykłady ław betonowych zwykłych i ław z oporem podaje załącznik 4.

5.5. Ustawienie krawężników betonowych

5.5.1. Zasady ustawiania krawężników

Światło (odległość górnej powierzchni krawężnika od jezdni) powinno być zgodne z ustaleniami dokumentacji projektowej, a w przypadku braku takich ustaleń powinno wynosić od 10 do 12 cm, a w przypadkach wyjątkowych (np. ze względu na „wyrobienie” ścieku) może być zmniejszone do 6 cm lub zwiększone do 16 cm.

Zewnętrzna ściana krawężnika od strony chodnika powinna być po ustawieniu krawężnika obsypana piaskiem, żwirem, tłuczniem lub miejscowym gruntem przepuszczalnym, starannie ubitym.

5.5.2. Ustawienie krawężników na ławie betonowej

Ustawianie krawężników na ławie betonowej wykonuje się na podsypce z piasku lub na podsypce cementowo-piaskowej o grubości 3 do 5 cm po zagęszczeniu.

5.5.3. Wypełnianie spoin

Spoiny krawężników nie powinny przekraczać szerokości 1 cm. Spoiny należy wypełnić żwirem, piaskiem lub zaprawą cementowo-piaskową, przygotowaną w stosunku 1:2. Zalewanie spoin krawężników zaprawą cementowo-piaskową stosuje się wyłącznie do krawężników ustawionych na ławie betonowej.

Spoiny krawężników przed zalaniem zaprawą należy oczyścić i zmyć wodą. Dla zabezpieczenia przed wpływami temperatury krawężniki ustawione na podsypce cementowo-piaskowej i o spoinach zalanych zaprawą należy zalewać co 50 m bitumiczną masą zalewową nad szczeliną dylatacyjną ławy.

5.6. Roboty wykończeniowe

Roboty wykończeniowe powinny być zgodne z dokumentacją projektową i SST. Do robót wykończeniowych należą prace związane z dostosowaniem wykonanych robót do istniejących warunków terenowych, takie jak:

- odtworzenie elementów czasowo usuniętych,
- roboty porządkujące otoczenie terenu robót.

6. KONTROLA JAKOŚCI ROBÓT

6.1. Ogólne zasady kontroli jakości robót

Ogólne zasady kontroli jakości robót podano w SST D-M-00.00.00 „Wymagania ogólne” [1] pkt 6.

6.2. Badania przed przystąpieniem do robót

Przed przystąpieniem do robót Wykonawca powinien:

- uzyskać wymagane dokumenty, dopuszczające wyroby budowlane do obrotu i powszechnego stosowania (certyfikaty zgodności, deklaracje zgodności, ew. badania materiałów wykonane przez dostawców itp.),

- ew. wykonać własne badania właściwości materiałów przeznaczonych do wykonania robót, określone w pkt 2 (tablicy 1),
- sprawdzić cechy zewnętrzne krawężników.

Wszystkie dokumenty oraz wyniki badań Wykonawca przedstawia Inżynierowi do akceptacji.

Sprawdzenie wyglądu zewnętrznego krawężników należy przeprowadzić na podstawie oględzin elementu przez pomiar i ocenę uszkodzeń występujących na powierzchniach i krawędziach elementu zgodnie z wymaganiami tablicy 1 i ustaleniami PN-EN 1340 [5].

Badania pozostałych materiałów stosowanych przy ustawianiu krawężników betonowych powinny obejmować właściwości, określone w normach podanych dla odpowiednich materiałów w pkt 2.

6.3. Badania w czasie robót

6.3.1. Sprawdzenie koryta pod ławę

Należy sprawdzać wymiary koryta oraz zagęszczenie podłoża na dnie wykopu.

Tolerancja dla szerokości wykopu wynosi ± 2 cm. Zagęszczenie podłoża powinno być zgodne z pkt 5.4.1.

6.3.2. Sprawdzenie ław

Przy wykonywaniu ław badaniu podlegają:

- a) zgodność profilu podłużnego górnej powierzchni ław z dokumentacją projektową.
Profil podłużny górnej powierzchni ławy powinien być zgodny z projektowaną niweletą. Dopuszczalne odchylenia mogą wynosić ± 1 cm na każde 100 m ławy,
- b) wymiary ław.
Wymiary ław należy sprawdzić w dwóch dowolnie wybranych punktach na każde 100 m ławy. Tolerancje wymiarów wynoszą:
 - dla wysokości $\pm 10\%$ wysokości projektowanej,
 - dla szerokości $\pm 10\%$ szerokości projektowanej,
- c) równość górnej powierzchni ław.
Równość górnej powierzchni ławy sprawdza się przez przyłożenie w dwóch punktach, na każde 100 m ławy, trzymetrowej łaty. Prześwit pomiędzy górną powierzchnią ławy i przyłożoną łatą nie może przekraczać 1 cm,
- d) zagęszczenie ław z kruszyw.
Zagęszczenie ław bada się w dwóch przekrojach na każde 100 m. Ławy ze żwiru lub piasku nie mogą wykazywać śladu urządzenia zagęszczającego.
Ławy z tłuczni, badane próbą wyjęcia poszczególnych ziarn tłuczni, nie powinny pozwalać na wyjęcie ziarna z ławy,
- e) odchylenie linii ław od projektowanego kierunku.
Dopuszczalne odchylenie linii ław od projektowanego kierunku nie może przekraczać ± 2 cm na każde 100 m wykonanej ławy.

6.3.3. Sprawdzenie ustawienia krawężników

Przy ustawianiu krawężników należy sprawdzać:

- a) dopuszczalne odchylenia linii krawężników w poziomie od linii projektowanej, które wynosi ± 1 cm na każde 100 m ustawionego krawężnika,
- b) dopuszczalne odchylenie niwelety górnej płaszczyzny krawężnika od niwelety projektowanej, które wynosi ± 1 cm na każde 100 m ustawionego krawężnika,
- c) równość górnej powierzchni krawężników, sprawdzane przez przyłożenie w dwóch punktach na każde 100 m krawężnika, trzymetrowej łaty, przy czym prześwit pomiędzy górną powierzchnią krawężnika i przyłożoną łatą nie może przekraczać 1 cm,
- d) dokładność wypełnienia spoin bada się co 10 metrów. Spoiny muszą być wypełnione całkowicie na pełną głębokość.

7. OBMIAR ROBÓT

7.1. Ogólne zasady obmiaru robót

Ogólne zasady obmiaru robót podano w SST D-M-00.00.00 „Wymagania ogólne” [1] pkt 7.

7.2. Jednostka obmiarowa

Jednostką obmiarową jest m (metr) ustawionego krawężnika.

8. ODBIÓR ROBÓT

8.1. Ogólne zasady odbioru robót

Ogólne zasady odbioru robót podano w SST D-M-00.00.00 „Wymagania ogólne” [1] pkt 8.

Roboty uznaje się za wykonane zgodnie z dokumentacją projektową, SST i wymaganiami Inżyniera, jeżeli wszystkie pomiary i badania z zachowaniem tolerancji wg pkt 6 dały wyniki pozytywne.

8.2. Odbiór robót zanikających i ulegających zakryciu

Odbiorowi robót zanikających i ulegających zakryciu podlegają:

- wykonanie koryta pod ławę,
- wykonanie ławy,
- wykonanie podsypki.

Odbiór tych robót powinien być zgodny z wymaganiami punktu 8.2 SST D-M-00.00.00 „Wymagania ogólne” [1] oraz niniejszej SST.

9. PODSTAWA PŁATNOŚCI

9.1. Ogólne ustalenia dotyczące podstawy płatności

Ogólne ustalenia dotyczące podstawy płatności podano w SST D-M-00.00.00 „Wymagania ogólne” [1] pkt 9.

9.2. Cena jednostki obmiarowej

Cena ustawienia 1 m krawężnika obejmuje:

- prace pomiarowe i roboty przygotowawcze,
- oznakowanie robót,
- przygotowanie podłoża,
- dostarczenie materiałów i sprzętu,
- wykonanie koryta pod ławę,
- wykonanie ławy z ewentualnym wykonaniem szalunku i zalaniem szczelin dylatacyjnych,
- wykonanie podsypki,
- ustawienie krawężników z wypełnieniem spoin i zalaniem szczelin według wymagań dokumentacji projektowej, SST i specyfikacji technicznej,
- przeprowadzenie pomiarów i badań wymaganych w specyfikacji technicznej,
- odwiezienie sprzętu.

9.3. Sposób rozliczenia robót tymczasowych i prac towarzyszących

Cena wykonania robót określonych niniejszą SST obejmuje:

- roboty tymczasowe, które są potrzebne do wykonania robót podstawowych, ale nie są przekazywane Zamawiającemu i są usuwane po wykonaniu robót podstawowych,
- prace towarzyszące, które są niezbędne do wykonania robót podstawowych, niezaliczane do robót tymczasowych, jak geodezyjne wytyczenie robót itd.

10. PRZEPISY ZWIĄZANE.

10.1. Ogólne specyfikacje techniczne (SST)

- | | | |
|----|--------------|---|
| 1. | D-M-00.00.00 | Wymagania ogólne |
| 2. | D-05.03.04a | Wypełnianie szczelin w nawierzchni z betonu cementowego |

10.2. Normy

- | | | |
|-----|---|--|
| 3. | PN-EN 197-1:2002 | Cement. Część 1: Skład, wymagania i kryteria zgodności dotyczące cementu powszechnego użytku |
| 4. | PN-EN 206-1:2003 | Beton. Część 1: Wymagania, właściwości, produkcja i zgodność |
| 5. | PN-EN 1340:2004 i
PN-EN 1340:2004/AC | Krawężniki betonowe. Wymagania i metody badań |
| 6. | PN-88/B-06250 | Beton zwykły |
| 7. | PN-63/B-06251 | Roboty betonowe i żelbetowe |
| 8. | PN-B-11111:1996 | Kruszywa mineralne. Kruszywa naturalne do nawierzchni drogowych. Żwir i mieszanka |
| 9. | PN-B-11112:1996 | Kruszywa mineralne. Kruszywo łamane do nawierzchni drogowych |
| 10. | PN-B-11113:1996 | Kruszywa mineralne. Kruszywa naturalne do nawierzchni drogowych. Piasek |
| 11. | PN-88/B-32250 | Materiały budowlane. Woda do betonów i zapraw |
| 12. | BN-88/6731-08 | Cement. Transport i przechowywanie |

10.3. Inne dokumenty

13. Katalog szczegółów drogowych ulic, placów i parków miejskich, Centrum Techniki Budownictwa Komunalnego, Warszawa 1987

11. ZAŁĄCZNIKI

ZAŁĄCZNIK 1

GEOMETRIA KRAWĘŻNIKÓW (wg [5])

1.1. Przykład wgłębienia lub wcięcia powierzchni czołowej w dolnej części krawężnika

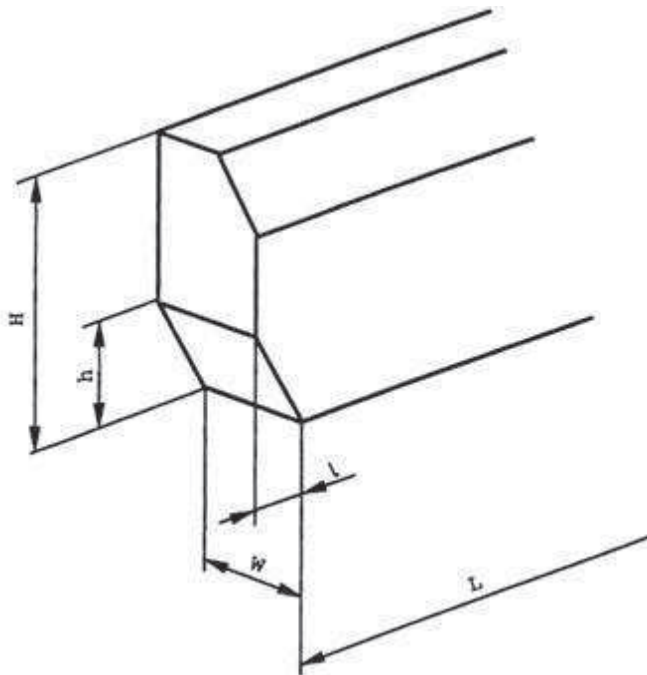

Oznaczenia:

- H – Wysokość elementu krawężnika,
- h – wysokość wgłębienia lub wcięcia,
- W – szerokość elementu krawężnika,
- L – długość elementu krawężnika,
- l – długość wgłębienia lub wcięcia

ZAŁĄCZNIK 2

PRZYKŁADY KRAWĘŻNIKÓW ŁUKOWYCH (wg [5])

a) wklęsłego

b) wypukłego

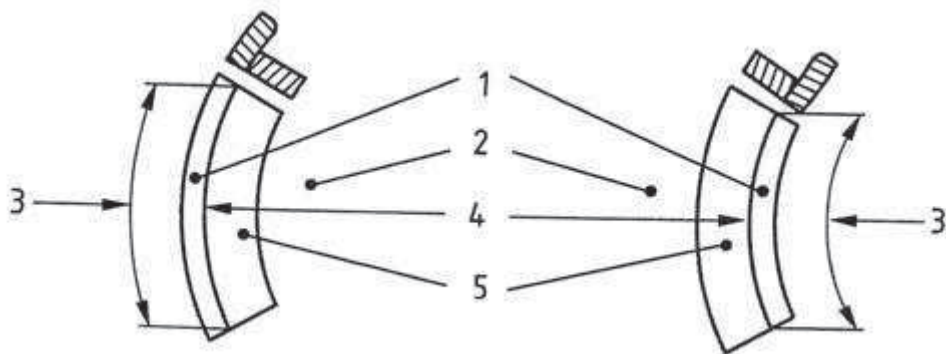

Oznaczenia: 1 – Krawężnik, 2 – Jezdnia, 3 – Długość, 4 – Promień, 5 – Kanał odpływowy

ZAŁĄCZNIK 3

PRZYKŁADY KRAWĘŻNIKÓW TYPU ULICZNEGO I DROGOWEGO

(wg BN-80/6775-03/04 Prefabrykaty budowlane z betonu. Elementy nawierzchni dróg, ulic, parkingów i torowisk tramwajowych. Krawężniki i obrzeża chodnikowe)

a) Krawężnik typu ulicznego

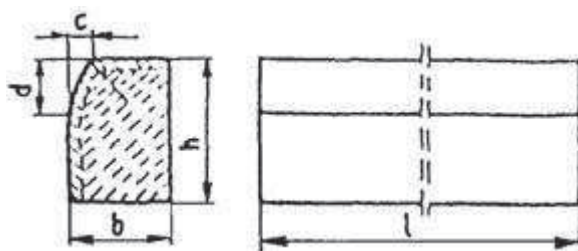

Przykładowe wymiary krawężników

Typ krawężnika	Wymiary krawężników, cm					
	l	b	h	c	d	r
Uliczny	100	20	30	min. 3 max. 7	min. 12 max. 15	1,0

ZAŁĄCZNIK 4

PRZYKŁADY USTAWIENIA KRAWĘŻNIKÓW BETONOWYCH NA ŁAWACH (wg [13])

a) Krawężnik typu ulicznego 20 × 30 cm

na ławie betonowej z oporem

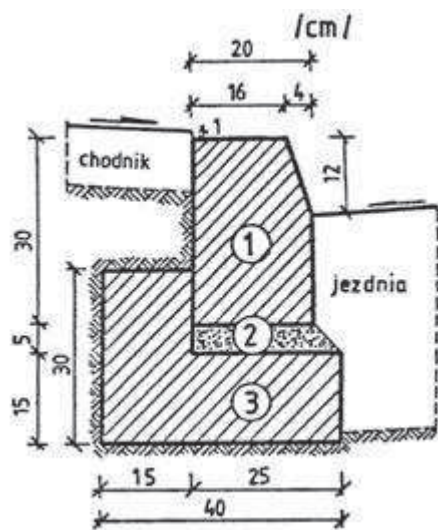

1. krawężnik, typ ciężki 20× 30× 100 cm

2. podsypka cem.-piaskowa 1:4

3. ława z betonu B10

g) Krawężnik typu ulicznego 20 x 30 cm ułożony na płask (np. przy wjeździe na chodnik, do bramy)

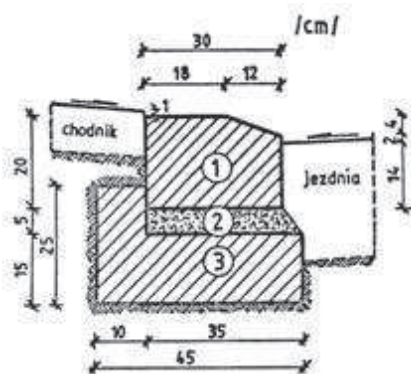

1. krawężnik 20× 30× 100 cm

2. podsypka cem.-piaskowa 1:4

3. ława z betonu B10

SZCZEGÓŁOWA SPECYFIKACJA TECHNICZNA

D-08.00.00 ELEMENTY ULIC

D-08.03.01 Betonowe obrzeża chodnikowe

45233000-9 CPV: Roboty budowlane w zakresie konstruowania, fundamentowania oraz wykonywania nawierzchni autostrad, dróg.

1. WSTĘP

1.1. Przedmiot SST

Przedmiotem niniejszej Szczegółowej Specyfikacji Technicznej (SST) są wymagania dotyczące wykonania i odbioru robót związanych z ustawieniem obrzeży betonowych.

1.2. Zakres stosowania SST.

Szczegółowa specyfikacja techniczna jest stosowana jako dokument przetargowy i kontraktowy przy zlecaniu i realizacji robót wymienionych w punkcie 1.3.

1.3. Zakres robót objętych SST

Ustalenia zawarte w niniejszej specyfikacji, zgodnie z dokumentacją projektową, dotyczą zasad prowadzenia i odbioru robót związanych z zadaniem p.n.: „**Utwardzenie placu targowego, miejsca parkingowe i zjazd na działkę nr 255 w miejscowości Ułęż**” i obejmują:

- ustawienie obrzeży betonowych o wymiarach 30x8 cm koloru szarego na podsypce piaskowej z wypełnieniem spoin zaprawą cementową.

SST obejmuje również wykonanie robót j.w. w ramach zamówień uzupełniających na istniejącym lub wydłużonym odcinku drogi, których konieczność wykonania może wyniknąć w okresie 3 lat od udzielenia zamówienia (podpisania umowy w sprawie zamówienia publicznego).

1.4. Określenia podstawowe:

1.4.1.Obrzeża chodnikowe - prefabrykowane belki betonowe rozgraniczające jednostronnie lub dwustronnie ciągi komunikacyjne dla pieszych lub rowerzystów od terenów nie przeznaczonych do komunikacji;

1.4.2.Spoina - odstęp pomiędzy przylegającymi elementami (obrzeżami) wypełniony określonymi materiałami wypełniającymi.

Pozostałe określenia są zgodne z obowiązującymi odpowiednimi Polskimi Normami i z definicjami podanymi w SST D-00.00.00. „Wymagania ogólne”.

1.5. Ogólne wymagania dotyczące robót.

Ogólne wymagania dotyczące robót podano w SST D-M-00.00.00 "Wymagania ogólne".

Wykonawca robót jest odpowiedzialny za jakość wykonanych robót oraz za ich zgodność z dokumentacją projektową, SST i poleceniami Inżyniera projektu.

2. MATERIAŁY

2.1.Ogólne wymagania dotyczące materiałów

Ogólne wymagania dotyczące materiałów, ich pozyskiwania i składowania, podano w SST DM-M-00.00.00 „Wymagania ogólne” pkt 2.

2.2. Stosowane materiały

Materiałami stosowanymi są:

- obrzeża 8 x 30 cm odpowiadające wymaganiom PN-EN 1340 [1],
- obrzeża 6 x 20 cm odpowiadające wymaganiom PN-EN 1340 [1],
- mieszanka betonowa C8/10 wg PN-EN 206-1 [4] na ławę betonową z oporem,
- podsypka cementowo-piaskowa 1:4,
- deski iglaste obrzynane III kl. do wykonania deskowań.

2.3. Betonowe obrzeża chodnikowe - wymagania techniczne wg PN-EN 1340 [1]

Obrzeża powinny być wykonane z betonu klasy nie niższej niż C25/30. Klasa betonu powinna pozwolić na spełnienie poniższych wymagań:

- nasiąkliwość – klasa 2 (B), wartość średnia $\leq 5 \%$,
- odporność na zamrażanie/rozmarzanie z udziałem soli odładzających – klasa 3 (D), ubytek masy po badaniu zamrażania / rozmrażania – wartość średnia $\leq 1,0 \text{ kg/m}^2$, przy czym żaden pojedynczy wynik $> 1,5 \text{ kg/m}^2$,

- wytrzymałość na zginanie – min. klasa 1 (S), charakterystyczna wytrzymałość na zginanie $\geq 3,5$ MPa; minimalna wytrzymałość na zginanie $\geq 2,8$ MPa.

2.4. Materiały na ławę

Do wykonania ław pod obrzeża należy stosować beton cementowy o parametrach: klasa wytrzymałości na ściskanie C8/10, wg PN-EN 206-1 [4]. Zalecana konsystencja mieszanki betonowej to: $V2 \div V3$ badana wg PN-EN 12350-3 [5] lub S1 badana wg PN-EN 12350-2 [5].

Kruszywo powinno odpowiadać wymaganiom PN-EN 12620 [2].

Cement klasy 32,5 N lub R rodzaju CEM II lub CEM III wg PN-EN 197-1 [6].

Woda powinna odpowiadać wymaganiom PN-EN 1008 [7]. Wody wodociągowej nie bada się.

2.5. Materiały na podsypkę

- piasek na podsypkę i do zapraw (piasek na podsypkę cementowo-piaskową powinien odpowiadać wymaganiom PN-EN 12620 [2], a do zaprawy cementowej PN-EN 13139 [9]),

- cement do podsypki i zapraw (cement użyty do wytwarzania zaprawy cementowo-piaskowej do wypełnienia spoin obrzeży powinien odpowiadać PN-EN 197-1 [6]),

- wodę (woda stosowana do zaprawy cementowo-piaskowej powinna być odmiany "1" i odpowiadać wymaganiom PN-EN 1008 [7]),

3. SPRZĘT

3.1. Ogólne wymagania dotyczące sprzętu

Ogólne wymagania dotyczące sprzętu podano w SST D-M-00.00.00 „Wymagania ogólne” pkt 3.

3.2. Sprzęt do ustawiania obrzeży

Roboty wykonuje się ręcznie z wykorzystaniem drobnego sprzętu pomocniczego.

Do przygotowania podsypki i zaprawy cementowo-piaskowej należy wykorzystywać betoniarki. Zagęszczanie podsypki należy wykonywać przy użyciu ubijaków ręcznych lub mechanicznych.

4. TRANSPORT

4.1. Ogólne wymagania dotyczące transportu

Ogólne wymagania dotyczące transportu podano w SST D-M-00.00.00 „Wymagania ogólne” pkt 4.

4.2. Transport obrzeży betonowych

Betonowe obrzeża chodnikowe mogą być przewożone dowolnymi środkami transportu po osiągnięciu przez beton wytrzymałości minimum 70% założonej wytrzymałości gwarantowanej betonu.

Obrzeża powinny być zabezpieczone przed przemieszczeniem się i uszkodzeniami w czasie transportu.

4.3. Transport pozostałych materiałów

Pozostałe materiały można przewozić dowolnymi środkami transportu w sposób zabezpieczający przed wpływami atmosferycznymi i rozsegregowaniem.

5. WYKONANIE ROBÓT

5.1. Ogólne zasady wykonania robót

Ogólne zasady wykonania robót podano w SST D-M-00.00.00 „Wymagania ogólne” pkt 5.

5.2. Wykonanie koryta

Koryto pod ławę należy wykonywać zgodnie z PN-B-06050 [10]. Wymiary wykopu powinny odpowiadać wymiarom ławy w planie z uwzględnieniem w szerokości dna wykopu ew. konstrukcji szalunku.

5.3. Wykonanie podsypki (ławy)

Podłoże pod ustawienie obrzeża stanowi ława z betonu C8/10 o wymiarach zgodnych z dokumentacją, wykonana w deskowaniu. Tolerancja wymiarów może wynosić:

- dla wysokości $\pm 10\%$ wysokości projektowanej,

- dla szerokości $\pm 20\%$ szerokości projektowanej.

Nie dopuszcza się wykonywania ław bez deskowań, z mieszanek o konsystencji wilgotnej.

Po uzyskaniu akceptacji Inżyniera podłoże pod ustawienie obrzeża może stanowić również rodzimy grunt piaszczysty lub podsypka (ława) ze żwiru lub piasku, o grubości warstwy od 3 do 5 cm po zagęszczeniu. Podsypkę (ławę) wykonuje się przez zasypanie koryta żwirem lub piaskiem i zagęszczenie z polewaniem wodą.

5.4. Ustawienie betonowych obrzeży chodnikowych

Betonowe obrzeża chodnikowe należy ustawiać na wykonanej podsypce (ławie) w miejscu i ze

świetłem (wysokością górnej powierzchni obrzeża względem poziomu powierzchni ułożonej kostki brukowej) zgodnym z ustaleniami dokumentacji projektowej. Zewnętrzna płaszczyzna obrzeży powinna być obsypana piaskiem, żwirem lub przepuszczalnym gruntem, dokładnie ubitym. Spoiny pomiędzy poszczególnymi elementami, które nie powinny przekraczać szerokości 1 cm, należy wypełnić piaskiem lub zaprawą cementowo-piaskową 1:2. Spoiny przed wypełnieniem należy oczyścić i zmyć wodą. Spoiny muszą być wypełnione całkowicie na pełną głębokość.

6. KONTROLA JAKOŚCI ROBÓT

6.1. Ogólne zasady kontroli jakości Robót

Ogólne zasady kontroli jakości Robót podano w SST DM.00.00.00. „Wymagania Ogólne” pkt 6.

6.2. Badania przed przystąpieniem do Robót

Przed przystąpieniem do robót Wykonawca przedstawia Inżynierowi projektu certyfikat zgodności (lub deklarację zgodności) obrzeży betonowych wraz z otrzymanymi wynikami badań laboratoryjnych, prowadzonymi przez Producenta.

Przed przystąpieniem do robót Wykonawca powinien:

- uzyskać wymagane dokumenty, dopuszczające wyroby budowlane do obrotu i powszechnego stosowania (aprobaty techniczne, ew. badania materiałów wykonane przez dostawców itp.),
- sprawdzić cechy zewnętrzne gotowych materiałów prefabrykowanych,

Sprawdzenie wyglądu zewnętrznego należy przeprowadzić na podstawie oględzin elementu przez pomiar i policzenie uszkodzeń występujących na powierzchniach i krawędziach elementu, zgodnie z wymaganiami tablicy 1

Tablica 1. Dopuszczalne wady i uszkodzenia obrzeży

Rodzaj wad i uszkodzeń		Dopuszczalna wielkość wad i uszkodzeń
		Gatunek 1
Wklęsłość lub wypukłość powierzchni i krawędzi w mm		2
Szczeryby i uszkodzenia krawędzi i naroży	ograniczających powierzchnie górne (ścieralne)	niedopuszczalne
	ograniczających pozostałe powierzchnie:	
	liczba, max	2
	długość, mm, max	20
	głębokość, mm, max	6

Przed przystąpieniem do wykonywania robót Wykonawca powinien sprawdzić sprawność sprzętu, środków transportu, zasoby sprowadzonych materiałów.

Badania pozostałych materiałów powinny obejmować wszystkie właściwości określone w normach podanych dla odpowiednich materiałów wymienionych w pkt. 2.

Wszystkie dokumenty oraz wyniki badań Wykonawca przedstawia Zamawiającemu do akceptacji.

6.3. Badania w czasie Robót

W czasie Robót należy sprawdzać wykonanie:

- a) koryta pod ławę,
- b) ustawienia betonowego obrzeża chodnikowego zgodnie z wymaganiami SST przy dopuszczalnych odchyleniach:
 - dopuszczalne odchylenia profilu podłużnego obrzeży nie mogą przekraczać ± 1 cm.
 - dopuszczalne odchylenia linii obrzeży od projektowanego kierunku nie mogą wynosić więcej niż ± 1 cm.

7. OBMIAR ROBÓT

7.1. Ogólne zasady obmiaru robót

Ogólne zasady obmiaru robót podano w SST DM-00.00.00 „Wymagania ogólne” p.7.

7.2. Jednostka obmiarowa

Jednostką obmiarową jest m (metr) ustawionego betonowego obrzeża chodnikowego.

8. ODBIÓR ROBÓT

8.1. Ogólne zasady odbioru Robót

Ogólne zasady odbioru Robót podano w SST DM.00.00.00. „Wymagania Ogólne” p.8.

Roboty uznaje się za wykonane zgodnie z dokumentacją i wymaganiami Inżyniera, jeżeli wszystkie pomiary i badania z zachowaniem tolerancji według p. 6 niniejszej SST, dały wyniki pozytywne. Roboty wykonane niezgodnie z dokumentacją i SST podlegają rozbiórce i ponownemu wykonaniu na koszt i staraniem Wykonawcy. Stosowanie obniżek ceny za niewłaściwą jakość Robót jest niedopuszczalne.

8.2. Odbiór robót zanikających i ulegających zakryciu

Odbiorowi robót zanikających i ulegających zakryciu podlegają:

- wykonane koryto,
- wykonane deskowanie,
- wykonana ława pod obrzeże,
- podsypka cementowo-piaskowa 1:4.

9. PODSTAWA PŁATNOŚCI

9.1. Ogólne ustalenia dotyczące podstawy płatności

Ogólne ustalenia dotyczące podstawy płatności podano w SST DM-00.00.00 „Wymagania ogólne” pkt 9.

9.2. Cena jednostki obmiarowej

Cena wykonania 1 m betonowego obrzeża chodnikowego obejmuje:

- prace pomiarowe i roboty przygotowawcze,
- rozebranie istniejących obrzeży
- oznakowanie robót,
- dostarczenie materiałów i sprzętu,
- wykonanie koryta pod ławę z zagęszczeniem podłoża,
- wykonanie deskowania pod ławę,
- wykonanie ławy z betonu C8/10,
- demontaż deskowania ławy,
- ustawienie obrzeża (nowego lub z rozbiórki) na podsypce cementowo-piaskowej 1:4,
- obsypanie zewnętrznej ściany obrzeża ziemią wraz z jej ubiciem,
- koszt zakupu i transport obrzeży,
- wykonanie badań i pomiarów wymaganych w specyfikacji technicznej,
- odwiezienie sprzętu,
- uporządkowanie terenu,
- wywóz gruzu.

10. PRZEPISY ZWIĄZANE

10.1. Normy

1. PN-EN 1340 Krawężniki betonowe. Wymagania i metody badań.
2. PN-EN 12620 Kruszywo do betonu.
3. PN-EN 13242 Kruszywa do niezwiązanych i związanych hydraulicznie materiałów stosowanych w obiektach budowlanych i budownictwie drogowym
4. PN-EN 206-1 Beton Część 1: Wymagania, właściwości, produkcja i zgodność.
5. PN-EN 12350-3 Badania mieszanki betonowej. Część 3: Badanie konsystencji metoda Vebe.
6. PN-EN 197-1 Cement. Część 1: Skład, wymagania i kryteria zgodności dotyczące cementu powszechnego użytku.
7. PN-EN 1008 Woda zarobowa do betonu. Specyfikacja pobierania próbek, badanie i ocena przydatności wody zarobowej do betonu, w tym wody odzyskanej z procesów produkcji.
8. PN-88/B-04481 Oznaczenie wskaźnika zagęszczenia gruntu.
9. PN-EN 13139 Kruszywa do zapraw.
10. PN-B-06050 Geotechnika. Roboty ziemne. Wymagania ogólne.

SZCZEGÓŁOWA SPECYFIKACJA TECHNICZNA

D-05.00.00 NAWIERZCHNIE

D-05.03.23 Nawierzchnia z kostki brukowej betonowej.

45233000-9 CPV: Roboty w zakresie konstruowania, fundamentowania oraz wykonania nawierzchni autostrad, dróg

1. WSTĘP

1.1. Przedmiot SST

Przedmiotem niniejszej szczegółowej specyfikacji technicznej (SST) są wymagania dotyczące wykonania i odbioru robót związanych z wykonaniem nawierzchni z betonowej kostki brukowej na zjazdach.

1.2. Zakres stosowania SST

Szczegółowa specyfikacja techniczna jest stosowana jako dokument przetargowy i kontraktowy przy zlecaniu i realizacji robót wymienionych w punkcie 1.3.

1.3. Zakres robót objętych SST

Ustalenia zawarte w niniejszej specyfikacji, zgodnie z dokumentacją projektową, dotyczą zasad prowadzenia i odbioru robót związanych z zadaniem p.n.: „**Utwardzenie placu targowego, miejsca parkingowe i zjazd na działkę nr 255 w miejscowości Ułęż**” i obejmują:

- Wykonanie nawierzchni z kostki brukowej betonowej grubości 8 cm na podsypce cementowo-piaskowej 1:4 gr. 4 cm.

SST obejmuje również wykonanie robót j.w. w ramach zamówień uzupełniających na istniejącym lub wydłużonym odcinku drogi, których konieczność wykonania może wyniknąć w okresie 3 lat od udzielenia zamówienia (podpisania umowy w sprawie zamówienia publicznego).

1.4. Określenia podstawowe

1.4.1. Betonowa kostka brukowa - prefabrykowany element budowlany, przeznaczony do budowy warstwy ścieralnej nawierzchni, wykonany metodą wibroprasowania z betonu niezbrojonego niebarwionego lub barwionego, jedno- lub dwuwarstwowego, charakteryzujący się kształtem, który umożliwia wzajemne przystawianie elementów.

1.4.2. Krawężnik - prosty lub łukowy element budowlany oddzielający jezdnię od chodnika, charakteryzujący się stałym lub zmiennym przekrojem poprzecznym i długością nie większą niż 1,0 m

1.4.3. Obrzeże - element budowlany, oddzielający nawierzchnie chodników i ciągów pieszych od terenów nie przeznaczonych do komunikacji.

1.4.4. Spoina - odstęp pomiędzy przylegającymi elementami (kostkami) wypełniony określonymi materiałami wypełniającymi.

1.4.5. Szczelina dylatacyjna - odstęp dzielący duży fragment nawierzchni na sekcje w celu umożliwienia odkształceń temperaturowych, wypełniony określonymi materiałami wypełniającymi.

1.4.6. Pozostałe określenia podstawowe są zgodne z obowiązującymi, odpowiednimi polskimi normami i z definicjami podanymi w OST D-M-00.00.00 „Wymagania ogólne” [5] pkt 1.4.

1.5. Ogólne wymagania dotyczące robót

Ogólne wymagania dotyczące robót podano w OST D-M-00.00.00 „Wymagania ogólne” [5] pkt 1.5.

2. MATERIAŁY

2.1. Ogólne wymagania dotyczące materiałów

Ogólne wymagania dotyczące materiałów, ich pozyskiwania i składowania, podano w OST D-M-00.00.00 „Wymagania ogólne” [5] pkt 2.

2.2. Betonowa kostka brukowa

2.2.1. Klasyfikacja betonowych kostek brukowych

Betonowa kostka brukowa może mieć następujące cechy charakterystyczne, określone w katalogu producenta:

1. odmianę:

- a) kostka jednowarstwowa (z jednego rodzaju betonu),
- b) kostka dwuwarstwowa (z betonu warstwy spodniej konstrukcyjnej i warstwy ścieralnej (górnej) zwykle barwionej grubości min. 4 mm,

2. barwę:

- a) kostka szara, z betonu niebarwionego,
- b) kostka kolorowa, z betonu barwionego,

3. wzór (kształt) kostki: zgodny z kształtami określonymi przez producenta (przykłady podano w załączniku 1),

3	Aspekty wizualne		
3.1	Wygląd	J	a) górna powierzchnia kostki nie powinna mieć rys i odprysków, b) nie dopuszcza się rozwarstwień w kostkach dwuwarstwowych, c) ewentualne wykwyty nie są uważane za istotne
3.2	Tekstura	J	a) kostki z powierzchnią o specjalnej teksturze – producent powinien opisać rodzaj tekstury, b) tekstura lub zabarwienie kostki powinny być porównane z próbką producenta, zatwierdzoną przez odbiorcę, c) ewentualne różnice w jednolitości tekstury lub zabarwienia, spowodowane nieuniknionymi zmianami we właściwościach surowców i zmianach warunków twardnienia nie są uważane za istotne
3.3	Zabarwienie (barwiona może być warstwa ścieralna lub cały element)		

W przypadku zastosowań kostki na powierzchniach innych niż przewidziano w tablicy 1 (np. na nawierzchniach wewnętrznych nie narażonych na kontakt z solą odładzającą), wymagania wobec kostki należy odpowiednio dostosować do ustaleń PN-EN-1338 [2].

Kostki kolorowe powinny być barwione substancjami odpornymi na działanie czynników atmosferycznych, światła (w tym promieniowania UV) i silnych alkaliów (m.in. cementu, który przy wypełnieniu spoin zaprawą cementowo-piaskową nie może odbarwiać kostek). Zaleca się stosowanie środków stabilnie barwiących zaczyn cementowy w kostce, np. tlenki żelaza, tlenek chromu, tlenek tytanu, tlenek kobaltowo-glinowy (nie należy stosować do barwienia: sadz i barwników organicznych).

Uwaga: Naloty wapienne (wykwity w postaci białych plam) mogą pojawić się na powierzchni kostek w początkowym okresie eksploatacji. Powstają one w wyniku naturalnych procesów fizykochemicznych występujących w betonie i zanikają w trakcie użytkowania w okresie do 2-3 lat.

2.2.3. Składowanie kostek

Kostkę zaleca się pakować na paletach. Palety z kostką mogą być składowane na otwartej przestrzeni, przy czym podłoże powinno być wyrównane i odwodnione.

2.3. Materiały na podsypkę i do wypełnienia spoin oraz szczelin w nawierzchni

Jeśli dokumentacja projektowa lub ST nie ustala inaczej, to należy stosować następujące materiały:

- a) na podsypkę piaskową pod nawierzchnię
 - piasek naturalny wg PN-EN 13242:2004 [3],
 - piasek łamany (0,075,2) mm wg PN-EN 13242:2004 [3],
- b) na podsypkę cementowo-piaskową pod nawierzchnię
 - mieszankę cementu i piasku w stosunku 1:4 z piasku naturalnego spełniającego wymagania PN-EN 13242:2004 [3], cementu powszechnego użytku spełniającego wymagania PN-EN 197-1:2002 [1] i wody odpowiadającej wymaganiom PN-EN 1008:2004 [4],
- c) do wypełniania spoin w nawierzchni na podsypce piaskowej
 - piasek naturalny spełniający wymagania PN-EN 13242:2004 [3],
 - piasek łamany (0,075,2) mm wg PN-EN 13242:2004 [3],
- d) do wypełniania spoin w nawierzchni na podsypce cementowo-piaskowej
 - zaprawę cementowo-piaskową 1:4 spełniającą wymagania wg 2.3 b),
- e) do wypełniania szczelin dylatacyjnych w nawierzchni na podsypce cementowo-piaskowej
 - do wypełnienia górnej części szczeliny dylatacyjnej należy stosować drogowe zalewy kauczukowo-asfaltowe lub syntetyczne masy uszczelniające (np. poliuretanowe, poliwinylowe itp.), spełniające wymagania norm lub aprobat technicznych, względnie odpowiadających wymaganiom OST D-05.03.04a [12],
 - do wypełnienia dolnej części szczeliny dylatacyjnej należy stosować wilgotną mieszankę cementowo-piaskową 1:8 z materiałów spełniających wymagania wg 2.3 b) lub inny materiał zaakceptowany przez Inżyniera.

Składowanie kruszywa, nie przeznaczonego do bezpośredniego wbudowania po dostarczeniu na budowę, powinno odbywać się na podłożu równym, utwardzonym i dobrze odwodnionym, przy zabezpieczeniu kruszywa przed zanieczyszczeniem i zmieszaniem z innymi materiałami kamiennymi.

Cement w workach, co najmniej trzywarstwowych, o masie np. 50 kg, można przechowywać do: a) 10 dni w miejscach zadaszonych na otwartym terenie o podłożu twardym i suchym, b) terminu trwałości, podanego

przez producenta, w pomieszczeniach o szczelnym dachu i ścianach oraz podłogach suchych i czystych. Cement dostarczony na paletach magazynuje się razem z paletami, z dopuszczalną wysokością 3 szt. palet. Cement niespaletowany układa się w stopy płaskie o liczbie warstw 12 (dla worków trzywarstwowych). Cement dostarczany luzem przechowuje się w magazynach specjalnych (zbiornikach stalowych, betonowych), przystosowanych do pneumatycznego załadowania i wyładowania.

2.4. Krawężniki, obrzeża i ścieki

Jeśli dokumentacja projektowa, SST lub Inżynier nie ustalą inaczej, to do obramowania nawierzchni z kostek można stosować:

- a) krawężniki betonowe wg SST D-08.01.01a [13],
- b) krawężniki kamienne wg SST D-08.01.02a [14].

Przy krawężnikach mogą występować ścieki wg SST D-08.05.00 [16].

Krawężniki, obrzeża i ścieki mogą być ustawiane na:

- a) podsypce piaskowej lub cementowo-piaskowej, spełniających wymagania wg 2.3 a i 2.3 b,
- b) ławach żwirowych, tłuczniowych lub betonowych, spełniających wymagania wg SST D-08.01.01a [13], 08.01.02a [14], D-08.03.01 [15] i D-08.05.00 [16].

Krawężniki i obrzeża mogą być przechowywane na składowiskach otwartych, posegregowane według typów, rodzajów, odmian i wielkości. Należy układać je z zastosowaniem podkładek i przekładek drewnianych.

Kruszywo i cement powinny być składowane i przechowywane wg 2.3.

2.4. Krawężniki, obrzeża i ścieki

Jeśli dokumentacja projektowa, ST lub Inżynier nie ustalą inaczej, to do obramowania nawierzchni z kostek można stosować:

- a) krawężniki betonowe wg SST D-08.01.01a [13],
- b) obrzeża betonowe wg SST D-08.03.01 [15],

Przy krawężnikach mogą występować ścieki wg SST D-08.05.00 [16].

Krawężniki, obrzeża i ścieki mogą być ustawiane na:

- a) podsypce piaskowej lub cementowo-piaskowej, spełniających wymagania wg 2.3 a i 2.3 b,
- b) ławach żwirowych, tłuczniowych lub betonowych, spełniających wymagania wg SST D-08.01.01a [13], 08.01.02a [14], D-08.03.01 [15] i D-08.05.00 [16].

Krawężniki i obrzeża mogą być przechowywane na składowiskach otwartych, posegregowane według typów, rodzajów, odmian i wielkości. Należy układać je z zastosowaniem podkładek i przekładek drewnianych.

Kruszywo i cement powinny być składowane i przechowywane wg 2.3.

2.5. Materiały do podbudowy ułożonej pod nawierzchnią z betonowej kostki brukowej

Materiały do podbudowy, ustalonej w dokumentacji projektowej, powinny odpowiadać wymaganiom właściwej SST lub innym dokumentom zaakceptowanym przez Inżyniera.

3. SPRZĘT

3.1. Ogólne wymagania dotyczące sprzętu

Ogólne wymagania dotyczące sprzętu podano w SST D-M-00.00.00 „Wymagania ogólne” [5] pkt 3.

3.2. Sprzęt do wykonania nawierzchni

Układanie betonowej kostki brukowej może odbywać się:

- a) ręcznie, zwłaszcza na małych powierzchniach,
- b) mechanicznie przy zastosowaniu urządzeń układających (układarek), składających się z wózka i chwytaka sterowanego hydraulicznie, służącego do przenoszenia z palety warstwy kostek na miejsce ich ułożenia; urządzenie to, po skończonym układaniu kostek, można wykorzystać do wmiatania piasku w szczeliny, zamocowanymi do chwytaka szczotkami.

Do przycinania kostek można stosować specjalne narzędzia tnące (np. przycinarki, szlifierki z tarczą).

Do zagęszczania nawierzchni z kostki należy stosować zagęszczarki wibracyjne (płytkowe) z wykładziną elastomerową, chroniące kostki przed ścieraniem i wykruszaniem naroży.

Sprzęt do wykonania koryta, podbudowy i podsypki powinien odpowiadać wymaganiom właściwych OST, wymienionych w pkt 5.4 lub innym dokumentom (normom PN i BN, wytycznym IBDiM) względnie opracowanym ST zaakceptowanym przez Inżyniera.

Do wytwarzania podsypki cementowo-piaskowej i zapraw należy stosować betoniarki.

Do wypełniania szczelin dylatacyjnych należy stosować sprzęt odpowiadający wymaganiom SST D-05.03.04a [12].

4. TRANSPORT

4.1. Ogólne wymagania dotyczące transportu

Ogólne wymagania dotyczące transportu podano w SST D-M-00.00.00 „Wymagania ogólne” [5] pkt 4.

4.2. Transport materiałów do wykonania nawierzchni

Betonowe kostki brukowe mogą być przewożone na paletach - dowolnymi środkami transportowymi po osiągnięciu przez beton wytrzymałości na ściskanie co najmniej 15 MPa. Kostki w trakcie transportu powinny być zabezpieczone przed przemieszczaniem się i uszkodzeniem.

Jako środki transportu wewnątrzzakładowego kostek na środki transportu zewnętrznego mogą służyć wózki widłowe, którymi można dokonać załadunku palet. Do załadunku palet na środki transportu można wykorzystywać również dźwigi samochodowe.

Palety transportowe powinny być spinane taśmami stalowymi lub plastikowymi, zabezpieczającymi kostki przed uszkodzeniem w czasie transportu. Na jednej palecie zaleca się układać do 10 warstw kostek (zależnie od grubości i kształtu), tak aby masa palety z kostkami wynosiła od 1200 kg do 1700 kg. Pożądane jest, aby palety z kostkami były wysyłane do odbiorcy środkiem transportu samochodowego wyposażonym w dźwig do za- i rozładunku.

Krawężniki i obrzeża mogą być przewożone dowolnymi środkami transportowymi. Krawężniki betonowe należy układać w pozycji pionowej z nachyleniem w kierunku jazdy. Krawężniki kamienne należy układać na podkładkach drewnianych, długością w kierunku jazdy. Krawężniki i obrzeża powinny być zabezpieczone przed przemieszczaniem się i uszkodzeniem w czasie transportu.

Kruszywa można przewozić dowolnym środkiem transportu, w warunkach zabezpieczających je przed zanieczyszczeniem i zmieszaniem z innymi materiałami. Podczas transportu kruszywa powinny być zabezpieczone przed wysypaniem, a kruszywo drobne - przed rozpyleniem.

Zalwę lub masy uszczelniające do szczelin dylatacyjnych można transportować dowolnymi środkami transportu w fabrycznie zamkniętych pojemnikach lub opakowaniach, chroniących je przed zanieczyszczeniem.

Materiały do podbudowy powinny być przewożone w sposób odpowiadający wymaganiom właściwej SST.

5. WYKONANIE ROBÓT

5.1. Ogólne zasady wykonania robót

Ogólne zasady wykonania robót podano w SST D-M-00.00.00 „Wymagania ogólne” [5] pkt 5.

5.2. Podłoże i koryto

Grunty podłoża powinny być niewysadzinowe, jednorodnie i nośne oraz zabezpieczone przed nadmiernym zawilgoceniem i ujemnymi skutkami przemarzania, zgodnie z dokumentacją projektową.

Koryto pod podbudowę lub nawierzchnię powinno być wyprofilowane zgodnie z projektowanymi spadkami oraz przygotowane zgodnie z wymaganiami SST D-04.01.01 [6].

Koryto musi mieć skuteczne odwodnienie, zgodnie z dokumentacją projektową.

5.3. Konstrukcja nawierzchni

Konstrukcja nawierzchni powinna być zgodna z dokumentacją projektową lub SST (przykłady konstrukcji nawierzchni podają załączniki 3 i 4).

Konstrukcja nawierzchni może obejmować ułożenie warstwy ścieralnej z betonowej kostki brukowej na:

- a) podsypce piaskowej lub cementowo-piaskowej oraz podbudowie,
- b) podsypce piaskowej rozścielonej bezpośrednio na podłożu z gruntu piaszczystego.

Podstawowe czynności przy wykonywaniu nawierzchni, z występowaniem podbudowy, podsypki cementowo-piaskowej i wypełnieniem spoin zaprawą cementowo-piaskową, obejmują:

1. wykonanie podbudowy,
2. wykonanie obramowania nawierzchni (z krawężników, obrzeży i ew. ścieków),
3. przygotowanie i rozścielenie podsypki cementowo-piaskowej,
4. ułożenie kostek z ubiciem,
5. przygotowanie zaprawy cementowo-piaskowej i wypełnienie nią szczelin,
6. wypełnienie szczelin dylatacyjnych,
7. pielęgnację nawierzchni i oddanie jej do ruchu.

Przy wykonywaniu nawierzchni na podsypce piaskowej, podstawowych czynności jest mniej, gdyż nie występują zwykle poz. 1, 6 i 7, a poz. 3 dotyczy podsypki piaskowej, zaś poz. 5 - wypełnienia szczelin piaskiem.

5.4. Podbudowa

Rodzaj podbudowy przewidzianej do wykonania pod warstwą betonowej kostki brukowej powinien być zgodny z dokumentacją projektową.

Wykonanie podbudowy powinno odpowiadać wymaganiom właściwej SST,

Rodzaje podbudów powinny odpowiadać wymaganiom norm, wytycznych IBDiM lub indywidualnie opracowanym SST zaakceptowanym przez Inżyniera.

5.5. Obramowanie nawierzchni

Rodzaj obramowania nawierzchni powinien być zgodny z dokumentacją projektową lub SST.

Ustawianie krawężników, obrzeży powinno być zgodne z wymaganiami zawartymi w SST D-08.01.01a [13], D-08.03.01 [15].

Krawężniki i obrzeża zaleca się ustawiać przed przystąpieniem do układania nawierzchni z kostki. Przed ich ustawieniem, pożądane jest ułożenie pojedynczego rzędu kostek w celu ustalenia szerokości nawierzchni i prawidłowej lokalizacji krawężników lub obrzeży.

5.6. Podsypka

Rodzaj podsypki i jej grubość powinny być zgodne z dokumentacją projektową lub SST.

Dopuszczalne odchyłki od zaprojektowanej grubości podsypki nie powinny przekraczać ± 1 cm.

Podsypkę piaskową należy zwilżyć wodą, równomiernie rozścielić i zagęścić lekkimi walcami (np. ręcznymi) lub zagęszczarkami wibracyjnymi w stanie wilgotności optymalnej.

Podsypkę cementowo-piaskową stosuje się z zasady przy występowaniu podbudowy pod nawierzchnią z kostki. Podsypkę cementowo-piaskową przygotowuje się w betoniarkach, a następnie rozściela się na uprzednio zwilżonej podbudowie, przy zachowaniu:

- współczynnika wodnocementowego od 0,25 do 0,35,
- wytrzymałości na ściskanie nie mniejszej niż $R_7 = 10$ MPa, $R_{28} = 14$ MPa.

W praktyce, wilgotność układanej podsypki powinna być taka, aby po ściśnięciu podsypki w dłoni podsypka nie rozsypywała się i nie było na dłoni śladów wody, a po naciśnięciu palcami podsypka rozsypywała się. Rozścielenie podsypki cementowo-piaskowej powinno wyprzedzać układanie nawierzchni z kostek od 3 do 4 m. Rozścielona podsypka powinna być wyprofilowana i zagęszczona w stanie wilgotnym, lekkimi walcami (np. ręcznymi) lub zagęszczarkami wibracyjnymi.

Jeśli podsypka jest wykonana z suchej zaprawy cementowo-piaskowej to po zawałowaniu nawierzchni należy ją polać wodą w takiej ilości, aby woda zwilżyła całą grubość podsypki. Rozścielenie podsypki z suchej zaprawy może wyprzedzać układanie nawierzchni z kostek o około 20 m.

Całkowite ubicie nawierzchni i wypełnienie spoin zaprawą musi być zakończone przed rozpoczęciem wiązania cementu w podsypce.

5.7. Układanie nawierzchni z betonowych kostek brukowych

5.7.1. Ustalenie kształtu, wymiaru i koloru kostek oraz desenia ich układania

Kształt, wymiary, barwę i inne cechy charakterystyczne kostek wg pktu 2.2.1 oraz desień ich układania (przykłady podano w zał. 5) powinny być zgodne z dokumentacją projektową lub SST, a w przypadku braku wystarczających ustaleń Wykonawca przedkłada odpowiednie propozycje do zaakceptowania Inżynierowi. Przed ostatecznym zaakceptowaniem kształtu, koloru, sposobu układania i wytwórni kostek, Inżynier może polecić Wykonawcy ułożenie po 1 m^2 wstępnie wybranych kostek, wyłącznie na podsypce piaskowej.

5.7.2. Warunki atmosferyczne

Ułożenie nawierzchni z kostki na podsypce cementowo-piaskowej zaleca się wykonywać przy temperaturze otoczenia nie niższej niż $+5^\circ\text{C}$. Dopuszcza się wykonanie nawierzchni jeśli w ciągu dnia temperatura utrzymuje się w granicach od 0°C do $+5^\circ\text{C}$, przy czym jeśli w nocy spodziewane są przymrozki kostkę należy zabezpieczyć materiałami o złym przewodnictwie ciepła (np. matami ze słomy, papą itp.).

Nawierzchnię na podsypce piaskowej zaleca się wykonywać w dodatnich temperaturach otoczenia.

5.7.3. Ułożenie nawierzchni z kostek

Warstwa nawierzchni z kostki powinna być wykonana z elementów o jednakowej grubości. Na większym fragmencie robót zaleca się stosować kostki dostarczone w tej samej partii materiału, w której niedopuszczalne są różne odcienie wybranego koloru kostki.

Układanie kostki można wykonywać ręcznie lub mechanicznie.

Układanie ręczne zaleca się wykonywać na mniejszych powierzchniach, zwłaszcza skomplikowanych pod względem kształtu lub wymagających kompozycji kolorystycznej układanych deseni oraz różnych wymiarów i kształtów kostek. Układanie kostek powinni wykonywać przyuczeni brukarze.

Układanie mechaniczne zaleca się wykonywać na dużych powierzchniach o prostym kształcie, tak aby układarka mogła przenosić z palety warstwę kształtek na miejsce ich ułożenia z wymaganą dokładnością. Kostka do układania mechanicznego nie może mieć dużych odchyłek wymiarowych i musi być odpowiednio przygotowana przez producenta, tj. ułożona na palecie w odpowiedni wzór, bez dołożenia połówek i dziewiątek, przy czym każda warstwa na palecie musi być dobrze przesypana bardzo drobnym piaskiem, by kostki nie przywierały do siebie. Układanie mechaniczne zawsze musi być wsparte pracą brukarzy, którzy uzupełniają przerwy, wyrabiają luki, dokładają kostki w okolicach studzienek i krawężników.

Kostkę układa się około 1,5 cm wyżej od projektowanej niwelety, ponieważ po procesie ubijania podsypka zagęszcza się.

Powierzchnia kostek położonych obok urządzeń infrastruktury technicznej (np. studzienek, włazów itp.) powinna trwale wystawać od 3 mm do 5 mm powyżej powierzchni tych urządzeń oraz od 3 mm do 10 mm powyżej korytek ściekowych (ścieków).

Do uzupełnienia przestrzeni przy krawężnikach, obrzeżach i studzienkach można używać elementy kostkowe wykończeniowe w postaci tzw. połówek i dziewiątek, mających wszystkie krawędzie równe i odpowiednio fazowane. W przypadku potrzeby kształtek o nietypowych wymiarach, wolną przestrzeń uzupełnia się kostką ciętą, przycinaną na budowie specjalnymi narzędziami tnącymi (przycinarkami, szlifierkami z tarczą itp.).

Dzienną działkę roboczą nawierzchni na podsypce cementowo-piaskowej zaleca się zakończyć prowizorycznie około półmetrowym pasem nawierzchni na podsypce piaskowej w celu wytworzenia oporu dla ubicia kostki ułożonej na stałe. Przed dalszym wznowieniem robót, prowizorycznie ułożoną nawierzchnię na podsypce piaskowej należy rozebrać i usunąć wraz z podsypką.

5.7.4. Ubicie nawierzchni z kostek

Ubicie nawierzchni należy przeprowadzić za pomocą zagęszczarki wibracyjnej (płytovej) z osłoną z tworzywa sztucznego. Do ubicia nawierzchni nie wolno używać walca.

Ubijanie nawierzchni należy prowadzić od krawędzi powierzchni w kierunku jej środka i jednocześnie w kierunku poprzecznym kształtek. Ewentualne nierówności powierzchniowe mogą być zlikwidowane przez ubijanie w kierunku wzdłużnym kostki.

Po ubiciu nawierzchni wszystkie kostki uszkodzone (np. pęknięte) należy wymienić na kostki całe.

5.7.5. Spoiny i szczeliny dylatacyjne

5.7.5.1. Spoiny

Szerokość spoin pomiędzy betonowymi kostkami brukowymi powinna wynosić od 3 mm do 5 mm.

W przypadku stosowania prostopadłościennych kostek brukowych zaleca się aby osie spoin pomiędzy dłuższymi bokami tych kostek tworzyły z osią drogi kąt 45°, a wierzchołek utworzonego kąta prostego pomiędzy spoinami miał kierunek odwrotny do kierunku spadku podłużnego nawierzchni.

Po ułożeniu kostek, spoiny należy wypełnić:

a) piaskiem, spełniającym wymagania pktu 2.3 c), jeśli nawierzchnia jest na podsypce piaskowej.

Wypełnienie spoin piaskiem polega na rozsypaniu warstwy piasku i wmięceniu go w spoiny na sucho lub, po obfitym polaniu wodą - wmięceniu papki piaskowej szczotkami względnie rozgarniaczkami z piórami gumowymi.

Zaprawę cementowo-piaskową zaleca się przygotować w betoniarce, w sposób zapewniający jej wystarczającą płynność. Spoiny można wypełnić przez rozlanie zaprawy na nawierzchnię i nagarnianie jej w szczeliny szczotkami lub rozgarniaczkami z piórami gumowymi. Przed rozpoczęciem zalewania kostka powinna być oczyszczona i dobrze zwilżona wodą. Zalewa powinna całkowicie wypełnić spoiny i tworzyć monolit z kostkami.

5.8. Pielęgnacja nawierzchni i oddanie jej dla ruchu

Nawierzchnię na podsypce piaskowej ze spoinami wypełnionymi piaskiem można oddać do użytku bezpośrednio po jej wykonaniu.

Nawierzchnię na podsypce cementowo-piaskowej ze spoinami wypełnionymi zaprawą cementowo-piaskową, po jej wykonaniu należy przykryć warstwą wilgotnego piasku o grubości od 3,0 do 4,0 cm i utrzymywać ją w stanie wilgotnym przez 7 do 10 dni. Po upływie od 2 tygodni (przy temperaturze średniej otoczenia nie niższej niż 15°C) do 3 tygodni (w porze chłodniejszej) nawierzchnię należy oczyścić z piasku i można oddać do użytku.

6. KONTROLA JAKOŚCI ROBÓT

6.1. Ogólne zasady kontroli jakości robót

Ogólne zasady kontroli jakości robót podano w SST D-M-00.00.00 „Wymagania ogólne” [5] pkt 6.

6.2. Badania przed przystąpieniem do robót

Przed przystąpieniem do robót Wykonawca powinien:

- uzyskać wymagane dokumenty, dopuszczające wyroby budowlane do obrotu i powszechnego stosowania (aprobaty techniczne, certyfikaty zgodności, deklaracje zgodności, ew. badania materiałów wykonane przez dostawców itp.),
- wykonać badania właściwości materiałów przeznaczonych do wykonania robót, określone w punkcie 2,
- sprawdzić cechy zewnętrzne gotowych materiałów z tworzyw i prefabrykowanych.

Wszystkie dokumenty oraz wyniki badań Wykonawca przedstawia Inżynierowi do akceptacji.

6.3. Badania w czasie robót

Częstotliwość oraz zakres badań i pomiarów w czasie robót nawierzchniowych z kostki podaje tablica 2.

Tablica 2. Częstotliwość oraz zakres badań i pomiarów w czasie robót

Lp.	Wyszczególnienie badań i pomiarów	Częstotliwość badań	Wartości dopuszczalne
1	Sprawdzenie podłoża i koryta	Wg SST D-04.01.01 [6]	
2	Sprawdzenie ew. podbudowy	Wg SST, norm, wytycznych, wymienionych w pktcie 5.4	
3	Sprawdzenie obramowania nawierzchni	wg SST D-08.01.01a [13]; D-08.01.02 [14]; D-08.03.01 [15]; D-08.05.00 [16]	
4	Sprawdzenie podsypki (przymiarem liniowym lub metodą niwelacji)	Bieżąca kontrola w 10 punktach dziennej działki roboczej: grubości, spadków i cech konstrukcyjnych w porównaniu z dokumentacją projektową i specyfikacją	Wg pktu 5.6; odchyłki od projektowanej grubości ± 1 cm
5	Badania wykonywania kostki nawierzchni z		
	a) zgodność z dokumentacją projektową	Sukcesywnie na każdej działce roboczej	-
	b) położenie osi w planie (sprawdzone geodezyjnie)	Co 100 m i we wszystkich punktach charakterystycznych	Przesunięcie od osi projektowanej do 2 cm
	c) rzędne wysokościowe (pomierzone instrumentem pomiarowym)	Co 25 m w osi i przy krawędziach oraz we wszystkich punktach charakterystycznych	Odchylenia: +1 cm; -2 cm
	d) równość w profilu podłużnym łąką czterometrową)	Jw.	Nierówności do 8 mm
	e) równość w przekroju poprzecznym (sprawdzona łąką profilową z poziomnicą i pomiarze prześwitu klinem cechowanym oraz przymiarem liniowym względnie metodą niwelacji)	Jw.	Prześwity między łąką a powierzchnią do 8 mm
	f) spadki poprzeczne (sprawdzone metodą niwelacji)	Jw.	Odchyłki od dokumentacji projektowej do 0,3%
	g) szerokość nawierzchni (sprawdzona przymiarem)	Jw.	Odchyłki od szerokości

	liniowym)		projektowanej do ±5 cm
	h) szerokość i głębokość wypełnienia spoin i szczelin (ogłędziny i pomiar przymiarem liniowym po wykruszeniu dług. 10 cm)	W 20 punktach charakterystycznych działki roboczej	Wg pktu 5.7.5
	i) sprawdzenie koloru kostek i desenia ich ułożenia	Kontrola bieżąca	Wg dokumentacji projektowej lub decyzji Inżyniera

6.4. Badania wykonanych robót

Zakres badań i pomiarów wykonanej nawierzchni z betonowej kostki brukowej podano w tablicy 3.

Tablica 3. Badania i pomiary po ukończeniu budowy nawierzchni

Lp.	Wyszczególnienie badań i pomiarów	Sposób sprawdzenia
1	Sprawdzenie wyglądu zewnętrznego nawierzchni, krawężników, obrzeży, ścieków	Wizualne sprawdzenie jednorodności wyglądu, prawidłowości desenia, kolorów kostek, spękań, plam, deformacji, wy-kruszeń, spoin i szczelin
2	Badanie położenia osi nawierzchni w planie	Geodezyjne sprawdzenie położenia osi co 25 m i w punktach charakterystycznych (dopuszczalne przesunięcia wg tab. 2, lp. 5b)
3	Rzędne wysokościowe, równość podłużna i poprzeczna, spadki poprzeczne i szerokość	Co 25 m i we wszystkich punktach charakterystycznych (wg metod i dopuszczalnych wartości podanych w tab. 2, lp. od 5c do 5g)
4	Rozmieszczenie i szerokość spoin i szczelin w nawierzchni, pomiędzy krawężnikami, obrzeżami, ściekami oraz wypełnienie spoin i szczelin	Wg pktu 5.5 i 5.7.5

7. OBMIAR ROBÓT

7.1. Ogólne zasady obmiaru robót

Ogólne zasady obmiaru robót podano w SST D-M-00.00.00 „Wymagania ogólne” [5] pkt 7.

7.2. Jednostka obmiarowa

Jednostką obmiarową jest m² (metr kwadratowy) wykonanej nawierzchni z betonowej kostki brukowej.

Jednostki obmiarowe robót towarzyszących budowie nawierzchni z betonowej kostki brukowej (podbudowa, obramowanie itp.) są ustalone w odpowiednich SST wymienionych w pktach 5.4 i 5.5.

8. ODBIÓR ROBÓT

8.1. Ogólne zasady odbioru robót

Ogólne zasady odbioru robót podano w SST D-M-00.00.00 „Wymagania ogólne” [5] pkt 8.

Roboty uznaje się za wykonane zgodnie z dokumentacją projektową, ST i wymaganiami Inżyniera, jeżeli wszystkie pomiary i badania z zachowaniem tolerancji według pktu 6 dały wyniki pozytywne.

8.2. Odbiór robót zanikających i ulegających zakryciu

Odbiorowi robót zanikających i ulegających zakryciu podlegają:

- przygotowanie podłoża i wykonanie koryta,
- ewentualnie wykonanie podbudowy,
- ewentualnie wykonanie ław (podsypek) pod krawężniki, obrzeża, ścieki,
- wykonanie podsypki pod nawierzchnię,
- ewentualnie wypełnienie dolnej części szczelin dylatacyjnych.

Odbiór tych robót powinien być zgodny z wymaganiami pktu 8.2 D-M-00.00.00 „Wymagania ogólne” [5] oraz niniejszej SST.

9. PODSTAWA PŁATNOŚCI

9.1. Ogólne ustalenia dotyczące podstawy płatności

Ogólne ustalenia dotyczące podstawy płatności podano w SST D-M-00.00.00 „Wymagania ogólne” [5] pkt 9.

9.2. Cena jednostki obmiarowej

Cena wykonania 1 m² nawierzchni z betonowej kostki brukowej obejmuje:

- prace pomiarowe i roboty przygotowawcze,
- oznakowanie robót,
- przygotowanie podłoża i wykonanie koryta,
- dostarczenie materiałów i sprzętu,
- wykonanie podsypki,
- ustalenie kształtu, koloru i desenia kostek,
- ułożenie i ubicie kostek,
- wypełnienie spoin i ew. szczelin dylatacyjnych w nawierzchni,
- pielęgnację nawierzchni,
- przeprowadzenie pomiarów i badań wymaganych w niniejszej specyfikacji technicznej,
- odwiezienie sprzętu.

10. PRZEPISY ZWIĄZANE

10.1. Normy

- | | | |
|----|------------------|--|
| 1. | PN-EN 197-1:2002 | Cement. Część 1: Skład, wymagania i kryteria zgodności dotyczące cementu powszechnego użytku |
| 2. | PN-EN 1338:2005 | Betonowe kostki brukowe. Wymagania i metody badań |
| 3. | PN-EN 13242:2004 | Kruszywa do niezwiązanych i związanych hydraulicznie materiałów stosowanych w obiektach budowlanych i budownictwie drogowym (W okresie przejściowym można stosować PN-B-11111:1996 Kruszywa mineralne. Kruszywa naturalne do nawierzchni drogowych. Żwir i mieszanka, PN-B-11112:1996 Kruszywa mineralne. Kruszywo łamane do nawierzchni drogowych, PN-B-11113:1996 Kruszywa mineralne. Kruszywa naturalne do nawierzchni drogowych. Piasek) |
| 4. | PN-EN 1008:2004 | Woda zarobowa do betonu. Specyfikacja pobierania próbek, badanie i ocena przydatności wody zarobowej do betonu, w tym wody odzyskanej z procesów produkcji betonu |

10.2. Ogólne specyfikacje techniczne (SST)

- | | | |
|-----|---------------------|---|
| 5. | D-M-00.00.00 | Wymagania ogólne |
| 6. | D-04.01.01÷04.03.01 | Dolne warstwy podbudów oraz oczyszczenie i skropienie |
| 7. | D-04.04.00÷04.04.03 | Podbudowy z kruszywa stabilizowanego mechanicznie |
| 8. | D-04.04.04 | Podbudowa z tłuczni kamiennego |
| 9. | D-04.05.00÷04.05.04 | Podbudowy i ulepszone podłoża z gruntów lub kruszyw stabilizowanych spoiwami hydraulicznymi |
| 10. | D-04.06.01 | Podbudowa z chudego betonu |
| 11. | D-04.06.01b | Podbudowa z betonu cementowego |
| 12. | D-05.03.04a | Wypełnianie szczelin w nawierzchni z betonu cementowego |
| 13. | D-08.01.01a | Ustawianie krawężników betonowych |
| 14. | D-08.01.02a | Ustawianie krawężników kamiennych |
| 15. | D-08.03.01 | Betonowe obrzeża chodnikowe |
| 16. | D-08.05.00 | Ścieki |

11. ZAŁĄCZNIKI

ZAŁĄCZNIK 1

Przykłady kształtów betonowej kostki brukowej

a) Najczęściej spotykane kształty kostek i sposoby ich układania
(wg W. Brylicki: Kostka brukowa z betonu wibroprasowanego, 1998)

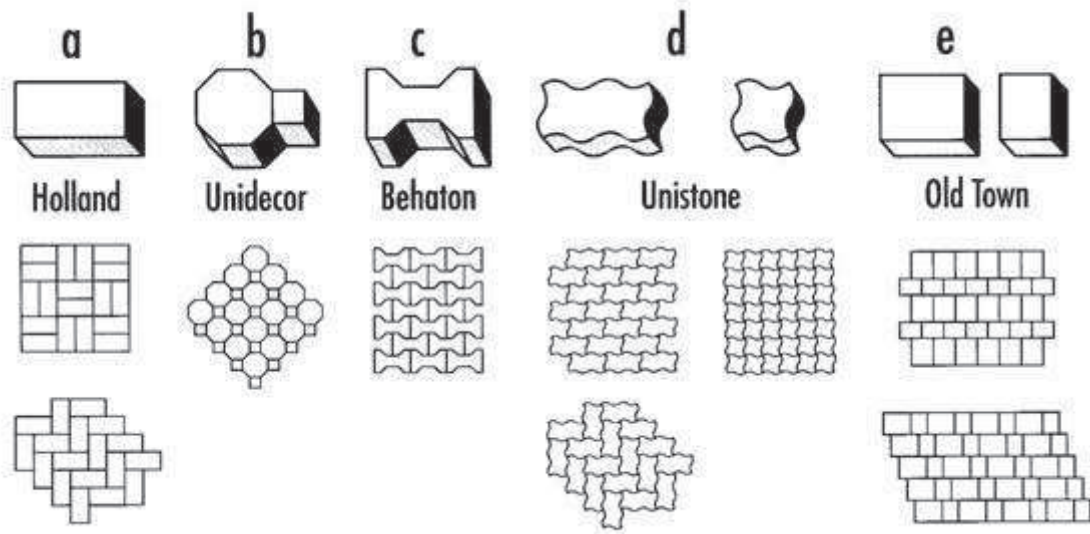

Podstawowe kształty kostek (wg W. Grzybowska, P. Zieliński: Nawierzchnie kostek betonowych w świetle doświadczeń zagranicznych, Drogownictwo 5/1999)

Oznaczenia: (1) - typ kostki charakterystyczny dla wiązań w jodełkę,
(2) - typ kostki odpowiedni tylko dla wiązań w rzędy proste.
Kształtki zaciemnione - typ kostki zapewniający dobry rozkład obciążenia.

Kategoria A						
Kategoria B						
Kategoria C						

Kategoria A: kostki zazębiające się wzajemnie na wszystkich czterech bocznych ściankach - spoiny nie rozszerzają się pod ruchem
 Kategoria B: kostki zazębiające się wzajemnie na dwóch bocznych ściankach - utrudnione rozszerzanie spoin równoległe do osi podłużnej elementów
 Kategoria C: kostki nie zazębiają się wzajemnie - wymagana jest duża dokładność układania kostek o jednakowych wymiarach

ZAŁĄCZNIK 2

Zalecane grubości betonowej kostki brukowej

(wg: A. Becher, Z. Gustowski – Jak wykonać trwałą nawierzchnię z kostki brukowej, „Materiały Budowlane” nr 5/2005)

W zależności od rodzaju zastosowania kostek w nawierzchni, można przyjmować następującą minimalną jej grubość:

- a) 4 cm – w przypadku ruchu pieszego (np. na przydomowych chodnikach, tarasach),
- b) 6 lub 7 cm – w przypadku ruchu pieszego i pojazdów niemechanicznych oraz mało intensywnego ruchu samochodów o masie do 3,5 t,
- c) 8 cm – w przypadku intensywnego ruchu samochodów osobowych, ciężarowych i innych ciężkich pojazdów,
- d) 10 cm – w przypadku najbardziej intensywnego obciążenia, np. na placach przemysłowych, przy ciągłym ruchu ciężkich pojazdów.

ZAŁĄCZNIK 5

Przykłady deseni układania betonowych kostek brukowych (wg literatury podanej w zał. 1)

a) desień w jodełkę

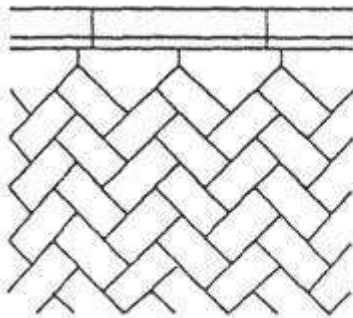

wykończenie z infułami

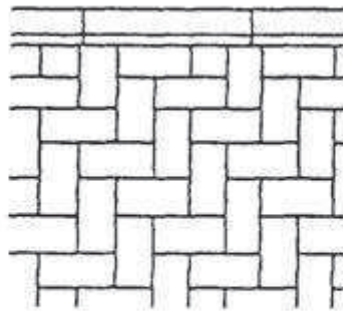

prostopadłe

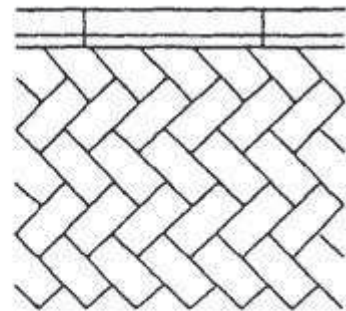

z przycinaniem kostek

b).desień w rzędy proste

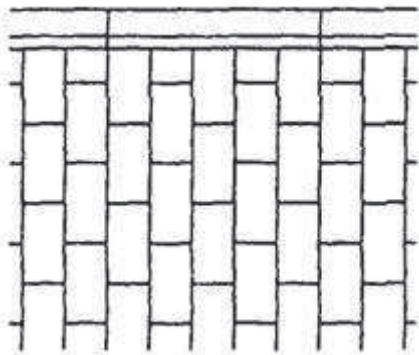

c) desień koszykowy

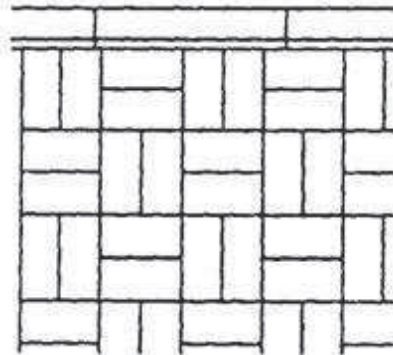

d) wzory dekoracyjne

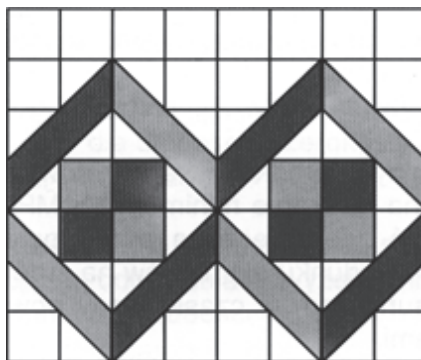
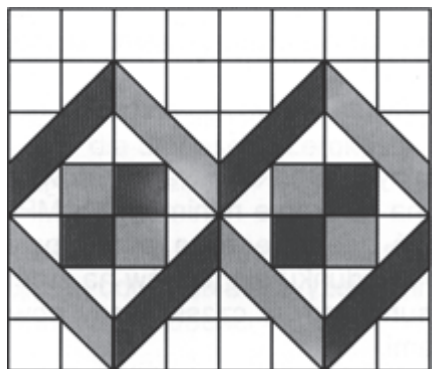

SZCZEGÓŁOWA SPECYFIKACJA TECHNICZNA

D-09.00.00 ZIELEŃ DROGOWA

D-09.01.01 Zieleń drogowa.

45112700-2-CPV: Roboty w zakresie kształtowania terenu.

1. 1. WSTĘP

1.1 1.1. Przedmiot SST

Przedmiotem niniejszej ogólnej specyfikacji technicznej (SST) są wymagania dotyczące wykonania i odbioru robót związanych z założeniem i pielęgnacją zieleni drogowej.

1.2 1.2. Zakres stosowania SST

Szczegółowa specyfikacja techniczna jest stosowana jako dokument przetargowy i kontraktowy przy zlecaniu i realizacji robót wymienionych w punkcie 1.3.

1.3 1.3. Zakres robót objętych SST

Ustalenia zawarte w niniejszej specyfikacji, zgodnie z dokumentacją projektową, dotyczą zasad prowadzenia i odbioru robót związanych z „**Utwardzenie placu targowego, miejsca parkingowe i zjazd na działkę nr 255 w miejscowości Ułęż**” i obejmują:

- zakładaniem i pielęgnacją trawników na terenie płaskim i na skarpach,

SST obejmuje również wykonanie robót j.w. w ramach zamówień uzupełniających na istniejącym lub wydłużonym odcinku drogi, których konieczność wykonania może wyniknąć w okresie 3 lat od udzielenia zamówienia (podpisania umowy w sprawie zamówienia publicznego).

1.4 1.4. Określenia podstawowe

1.4.1. Ziemia urodzajna - ziemia posiadająca właściwości zapewniające roślinom prawidłowy rozwój.

1.4.2. Materiał roślinny - sadzonki drzew, krzewów, kwiatów jednorocznych i wieloletnich.

1.4.3. Bryła korzeniowa - uformowana przez szkółkowanie bryła ziemi z przerastającymi ją korzeniami rośliny.

1.4.4. Forma pienna - forma drzew i niektórych krzewów sztucznie wytworzona w szkółce z pniami o wysokości od 1,80 do 2,20 m, z wyraźnym nie przyciętym przewodnikiem i uformowaną koroną.

1.4.5. Pozostałe określenia podstawowe są zgodne z obowiązującymi, odpowiednimi polskimi normami i z definicjami podanymi w SST D-M-00.00.00 „Wymagania ogólne” pkt 1.4.

1.5 1.5. Ogólne wymagania dotyczące robót

Ogólne wymagania dotyczące robót podano w SST D-M-00.00.00 „Wymagania ogólne” pkt 1.5.

2. 2. MATERIAŁY

2.1 2.1. Ogólne wymagania dotyczące materiałów

Ogólne wymagania dotyczące materiałów, ich pozyskiwania i składowania, podano w SST D-M-00.00.00 „Wymagania ogólne” pkt 2.

2.2 2.2. Ziemia urodzajna

Ziemia urodzajna, w zależności od miejsca pozyskania, powinna posiadać następujące charakterystyki:

- ziemia rodzima - powinna być zdjęta przed rozpoczęciem robót budowlanych i zmagazynowana w przyzmacach nie przekraczających 2 m wysokości,
- ziemia pozyskana w innym miejscu i dostarczona na plac budowy - nie może być zagruzowana, przerośnięta korzeniami, zasolona lub zanieczyszczona chemicznie.

2.3 2.3. Ziemia kompostowa

Do nawożenia gleby mogą być stosowane komposty, powstające w wyniku rozkładu różnych odpadków roślinnych i zwierzęcych (np. torfu, fekaliów, kory drzewnej, chwastów, plewów), przy kompostowaniu ich na otwartym powietrzu w przyzmacach, w sposób i w warunkach zapewniających utrzymanie wymaganych cech i wskaźników jakości kompostu.

Kompost fekaliowo-torfowy - wyrób uzyskuje się przez kompostowanie torfu z fekaliami i ściekami bytowymi z osadników, z osiedli mieszkaniowych.

Kompost fekalno-torfowy powinien odpowiadać wymaganiom BN-73/0522-01 [5], a torf użyty jako komponent do wyrobu kompostu - PN-G-98011 [1].

Kompost z kory drzewnej - wyrób uzyskuje się przez kompostowanie kory zmieszanej z mocznikiem i osadami z oczyszczalni ścieków pocelulozowych, przez okres około 3-ch miesięcy. Kompost z kory sosnowej może być stosowany jako nawóz organiczny przy przygotowaniu gleby pod zieleń w okresie jesieni, przez zmieszanie kompostu z glebą.

2.4 2.4. Materiał roślinny sadzeniowy

2.4.1. Drzewa i krzewy

Dostarczone sadzonki powinny być zgodne z normą PN-R-67023 [3] i PN-R-67022 [2], właściwie oznaczone, tzn. muszą mieć etykiety, na których podana jest nazwa łacińska, forma, wybór, wysokość pnia, numer normy.

Sadzonki drzew i krzewów powinny być prawidłowo uformowane z zachowaniem pokroju charakterystycznego dla gatunku i odmiany oraz posiadać następujące cechy:

- pąk szczytowy przewodnika powinien być wyraźnie uformowany,
- przyrost ostatniego roku powinien wyraźnie i prosto przedłużać przewodnik,
- system korzeniowy powinien być skupiony i prawidłowo rozwinięty, na korzeniach szkieletowych powinny występować liczne korzenie drobne,
- u roślin sadzonych z bryłą korzeniową, np. drzew i krzewów iglastych, bryła korzeniowa powinna być prawidłowo uformowana i nie uszkodzona,
- pędy korony u drzew i krzewów nie powinny być przycięte, chyba że jest to cięcie formujące, np. u form kulistych,
- pędy boczne korony drzewa powinny być równomiernie rozmieszczone,
- przewodnik powinien być praktycznie prosty,
- blizny na przewodniku powinny być dobrze zarośnięte, dopuszcza się 4 niecałkowicie zarośnięte blizny na przewodniku w II wyborze, u form naturalnych drzew.

Wady niedopuszczalne:

- silne uszkodzenia mechaniczne roślin,
- odrosty podkładki poniżej miejsca szczepienia,
- ślady żerowania szkodników,
- oznaki chorobowe,
- zwiędnięcie i pomarszczenie kory na korzeniach i częściach naziemnych,
- martwice i pęknięcia kory,
- uszkodzenie pąka szczytowego przewodnika,
- dwupędowe korony drzew formy piennej,
- uszkodzenie lub przesuszenie bryły korzeniowej,
- złe zrośnięcie odmiany szczepionej z podkładką.

2.5 2.5. Nasiona traw

Nasiona traw najczęściej występują w postaci gotowych mieszanek z nasion różnych gatunków.

Gotowa mieszanka traw powinna mieć oznaczony procentowy skład gatunkowy, klasę, numer normy wg której została wyprodukowana, zdolność kiełkowania.

2.6 2.6. Nawozy mineralne

Nawozy mineralne powinny być w opakowaniu, z podanym składem chemicznym (zawartość azotu, fosforu, potasu - N.P.). Nawozy należy zabezpieczyć przed zawilgoceniem i zbryleniem w czasie transportu i przechowywania.

3. 3. SPRZĘT

3.1 3.1. Ogólne wymagania dotyczące sprzętu

Ogólne wymagania dotyczące sprzętu podano w SST D-M-00.00.00 „Wymagania ogólne” pkt 3.

3.2 3.2. Sprzęt stosowany do wykonania zieleni drogowej

Wykonawca przystępujący do wykonania zieleni drogowej powinien wykazać się możliwością korzystania z następującego sprzętu:

- glebogryzarek, pługów, kultywatorów, bron do uprawy gleby,
- sprzętu do pozyskiwania ziemi urodzajnej (np. spsycharki gąsiennicowej, koparki),

a ponadto do pielęgnacji zadrzewień:

- pił mechanicznych i ręcznych,
- drabin,
- podnośników hydraulicznych.

4. 4. TRANSPORT

4.1 4.1. Ogólne wymagania dotyczące transportu

4.2 *Ogólne wymagania dotyczące transportu podano w SST D-M-00.00.00 „Wymagania ogólne” pkt 4.*

4.3 4.2. Transport materiałów do wykonania nasadzeń

Transport materiałów do zieleni drogowej może być dowolny pod warunkiem, że nie uszkodzi, ani też nie pogorszy jakości transportowanych materiałów.

W czasie transportu drzewa i krzewy muszą być zabezpieczone przed uszkodzeniem bryły korzeniowej lub korzeni i pędów. Rośliny z bryłą korzeniową muszą mieć opakowane bryły korzeniowe lub być w pojemnikach.

Drzewa i krzewy mogą być przewożone wszystkimi środkami transportowymi. W czasie transportu należy zabezpieczyć je przed wyschnięciem i przemarznięciem. Drzewa i krzewy po dostarczeniu na miejsce przeznaczenia powinny być natychmiast sadzone. Jeśli jest to niemożliwe, należy je zadołować w miejscu ocienionym i nieprzewiewnym, a w razie suszy podlewać.

5. 5. WYKONANIE ROBÓT.

5.1 5.1. Ogólne zasady wykonania robót

5.2 *Ogólne zasady wykonania robót podano w SST D-M-00.00.00 „Wymagania ogólne” pkt 5*

5.3 5.2. Trawniki

5.2.1. Wymagania dotyczące wykonania trawników

Wymagania dotyczące wykonania robót związanych z trawnikami są następujące:

- teren pod trawniki musi być oczyszczony z gruzu i zanieczyszczeń,
- przy wymianie gruntu rodzimego na ziemię urodzajną teren powinien być obniżony w stosunku do gazonów lub krawężników o ok. 15 cm - jest to miejsce na ziemię urodzajną (ok. 10 cm) i kompost (ok. 2 do 3 cm),
- przy zakładaniu trawników na gruncie rodzimym krawężnik powinien znajdować się 2 do 3 cm nad terenem,
- teren powinien być wyrównany i splantowany,
- ziemia urodzajna powinna być rozścielona równą warstwą i wymieszana z kompostem, nawozami mineralnymi oraz starannie wyrównana,
- przed siewem nasion trawy ziemię należy wałować wałem gładkim, a potem wałem - kolczatką lub zagrabiec,
- siew powinien być dokonany w dni bezwietrzne,
- okres siania - najlepszy okres wiosenny, najpóźniej do połowy września,
- na terenie płaskim nasiona traw wysiewane są w ilości od 1 do 4 kg na 100 m², chyba że SST przewiduje inaczej,
- na skarpach nasiona traw wysiewane są w ilości 4 kg na 100 m², chyba że SST przewiduje inaczej,
- przykrycie nasion - przez przemieszanie z ziemią grabiami lub wałem kolczatką,
- po wysiewie nasion ziemia powinna być wałowana lekkim wałem w celu ostatecznego wyrównania i stworzenia dobrych warunków dla podsiąkania wody. Jeżeli przykrycie nasion nastąpiło przez wałowanie kolczatką, można już nie stosować wału gładkiego,
- mieszanka nasion trawnikowych może być gotowa lub wykonana wg składu podanego w SST.

5.2.2. Pielęgnacja trawników

Najważniejszym zabiegiem w pielęgnacji trawników jest koszenie:

- pierwsze koszenie powinno być przeprowadzone, gdy trawa osiągnie wysokość około 10 cm,
- następne koszenia powinny się odbywać w takich odstępach czasu, aby wysokość trawy przed kolejnym koszeniem nie przekraczała wysokości 10 do 12 cm,
- ostatnie, przedzimowe koszenie trawników powinno być wykonane z 1-miesięcznym wyprzedzeniem spodziewanego nastania mrozów (dla warunków klimatycznych Polski można przyjąć pierwszą połowę października),
- koszenia trawników w całym okresie pielęgnacji powinny się odbywać często i w regularnych odstępach czasu, przy czym częstość koszenia i wysokość cięcia, należy uzależniać od gatunku wysianej trawy,

- chwasty trwałe w pierwszym okresie należy usuwać ręcznie; środki chwastobójcze o selektywnym działaniu należy stosować z dużą ostrożnością i dopiero po okresie 6 miesięcy od założenia trawnika.

Trawniki wymagają nawożenia mineralnego - około 3 kg NPK na 1 ar w ciągu roku. Mieszanki nawozów należy przygotowywać tak, aby trawom zapewnić składniki wymagane w poszczególnych porach roku:

- wiosną, trawnik wymaga mieszanki z przewagą azotu,
- od połowy lata należy ograniczyć azot, zwiększając dawki potasu i fosforu,
- ostatnie nawożenie nie powinno zawierać azotu, lecz tylko fosfor i potas.

5.4

5.5 5.3. Drzewa i krzewy

5.3.1. Wymagania dotyczące sadzenia drzew i krzewów

Wymagania dotyczące sadzenia drzew i krzewów są następujące:

- pora sadzenia - jesień lub wiosna,
- miejsce sadzenia - powinno być wyznaczone w terenie, zgodnie z dokumentacją projektową,
- dołki pod drzewa i krzewy powinny mieć wielkość wskazaną w dokumentacji projektowej i zaprawione ziemią urodzajną,
- roślina w miejscu sadzenia powinna znaleźć się do 5 cm głębiej jak rosła w szkółce. Zbyt głębokie lub płytkie sadzenie utrudnia prawidłowy rozwój rośliny,
- korzenie złamane i uszkodzone należy przed sadzeniem przyciąć,
- przy sadzeniu drzew formy piennej należy przed sadzeniem wbić w dno dołu drewniany palik,
- korzenie roślin zasypywać sypką ziemią, a następnie prawidłowo ubić, uformować miskę i podlać,
- drzewa formy piennej należy przywiązać do palika tuż pod koroną,
- wysokość palika wbitego w grunt powinna być równa wysokości pnia posadzonego drzewa,
- palik powinien być umieszczony od strony najczęściej wiejących wiatrów.

5.3.2. Pielęgnacja po posadzeniu

Pielęgnacja w okresie gwarancyjnym (w ciągu roku po posadzeniu) polega na:

- podlewaniu,
- odchwaszczaniu,
- nawożeniu,
- usuwaniu odrostów korzeniowych,
- poprawianiu misek,
- okopczykowaniu drzew i krzewów jesienią,
- rozgarnięciu kopczyków wiosną i uformowaniu misek,
- wymianie uschniętych i uszkodzonych drzew i krzewów,
- wymianie zniszczonych palików i wiązań,
- przycięciu złamanych, chorych lub krzyżujących się gałęzi (cięcia pielęgnacyjne i formujące).

5.3.3. Zabezpieczenie drzew podczas budowy

W czasie trwania budowy lub przebudowy dróg, ulic, placów, parkingów itp. w sąsiedztwie istniejących drzew, następuje pogorszenie warunków glebowych, co niekorzystnie wpływa na wzrost i rozwój tych drzew.

Jeżeli istniejące drzewa nie będą wycinane lub przesadzane, to w SST powinny być określone warunki zabezpieczenia drzew na czas trwania budowy oraz po wykonaniu tych robót.

6.

7. 6. KONTROLA JAKOŚCI ROBÓT

7.1 6.1. Ogólne zasady kontroli jakości robót

Ogólne zasady kontroli jakości robót podano w SST D-M-00.00.00 „Wymagania ogólne” pkt 6.

7.2 6.2. Trawniki

Kontrola w czasie wykonywania trawników polega na sprawdzeniu:

- oczyszczenia terenu z gruzu i zanieczyszczeń,
- określenia ilości zanieczyszczeń (w m³),
- pomiaru odległości wywozu zanieczyszczeń na zwalnię,
- wymiany gleby jałowej na ziemię urodzajną z kontrolą grubości warstwy rozścielonej ziemi,
- ilości rozrzuconego kompostu,
- prawidłowego uwałowania terenu,
- zgodności składu gotowej mieszanki traw z ustaleniami dokumentacji projektowej,
- gęstości zasiewu nasion,

- prawidłowej częstotliwości koszenia trawników i ich odchwaszczania,
- okresów podlewania, zwłaszcza podczas suszy,
- dosiewania płaszczyn trawników o zbyt małej gęstości wykiełkowanych zdziebeł trawy.

Kontrola robót przy odbiorze trawników dotyczy:

- prawidłowej gęstości trawy (trawniki bez tzw. „łysin”),
- obecności gatunków niewysiewanych oraz chwastów.

7.3 6.3. Drzewa i krzewy

Kontrola robót w zakresie sadzenia i pielęgnacji drzew i krzewów polega na sprawdzeniu:

- wielkości dołków pod drzewka i krzewy,
- zaprawienia dołków ziemią urodzajną,
- zgodności realizacji obsadzenia z dokumentacją projektową w zakresie miejsc sadzenia, gatunków i odmian, odległości sadzonych roślin,
- materiału roślinnego w zakresie wymagań jakościowych systemu korzeniowego, pokroju, wieku, zgodności z normami: PN-R-67022 [2] i PN-R-67023 [3],
- opakowania, przechowywania i transportu materiału roślinnego,
- prawidłowości osadzenia pali drewnianych przy drzewach formy piennej i przymocowania do nich drzew,
- odpowiednich terminów sadzenia,
- wykonania prawidłowych misek przy drzewach po posadzeniu i podlaniu,
- wymiany chorych, uszkodzonych, suchych i zdeformowanych drzew i krzewów,
- zasilania nawozami mineralnymi.

Kontrola robót przy odbiorze posadzonych drzew i krzewów dotyczy:

- zgodności realizacji obsadzenia z dokumentacją projektową,
- zgodności posadzonych gatunków i odmian oraz ilości drzew i krzewów z dokumentacją projektową,
- wykonania misek przy drzewach i krzewach, jeśli odbiór jest na wiosnę lub wykonaniu kopczyków, jeżeli odbiór jest na jesieni,
- prawidłowości osadzenia palików do drzew i przywiązania do nich pni drzew (paliki prosto i mocno osadzone, mocowanie nie naruszone),
- jakości posadzonego materiału.

8.

9. 7. OBMIAR ROBÓT

9.1 7.1. Ogólne zasady obmiaru robót

Ogólne zasady obmiaru robót podano w SST D-M-00.00.00 „Wymagania ogólne” pkt 7.

9.2 7.2. Jednostka obmiarowa

Jednostką obmiarową jest:

- m² (metr kwadratowy) wykonania: trawników
- szt. (sztuka) wykonania posadzenia drzewa lub krzewu .

10. 8. ODBIÓR ROBÓT

Ogólne zasady odbioru robót podano w SST D-M-00.00.00 „Wymagania ogólne” pkt 8.

Roboty uznaje się za wykonane zgodnie z dokumentacją projektową, SST i wymaganiami Inżyniera, jeżeli wszystkie pomiary i badania z zachowaniem tolerancji wg pkt 6 dały wyniki pozytywne.

11. 9. PODSTAWA PŁATNOŚCI

11.1 9.1. Ogólne ustalenia dotyczące podstawy płatności

Ogólne ustalenia dotyczące podstawy płatności podano w SST D-M-00.00.00 „Wymagania ogólne” pkt 9.

11.2 9.2. Cena jednostki obmiarowej

Cena wykonania 1 m² trawnika obejmuje:

- roboty przygotowawcze: oczyszczenie terenu, dowóz ziemi urodzajnej, rozścielenie ziemi urodzajnej, rozrzucenie kompostu,
- zakładanie trawników,
- pielęgnację trawników: podlewanie, koszenie, nawożenie, odchwaszczanie.

Cena posadzenia 1 sztuki drzewa lub krzewu obejmuje:

- roboty przygotowawcze: wyznaczenie miejsc sadzenia, wykopanie i zaprawienie dołków,
- dostarczenie materiału roślinnego,
- pielęgnację posadzonych drzew i krzewów: podlewanie, odchwaszczanie, nawożenie.

12. 10. PRZEPISY ZWIĄZANE.

- | | | |
|----|---------------|---|
| 1. | PN-G-98011 | Torf rolniczy |
| 2. | PN-R-67022 | Materiał szkółkarski. Ozdobne drzewa i krzewy iglaste |
| 3. | PN-R-67023 | Materiał szkółkarski. Ozdobne drzewa i krzewy liściaste |
| 4. | PN-R-67030 | Cebule, bulwy, kłącza i korzenie bulwiaste roślin ozdobnych |
| 5. | BN-73/0522-01 | Kompost fekaliowo-torfowy |
| 6. | BN-76/9125-01 | Rośliny kwiatnikowe jednoroczne i dwuletnie. |